

CLANDESTINE DEVICES



COMPANION[®] WEARABLE REMOTE CONTROLLED VIBRATOR

USER GUIDE

For more information on how to use your **COMPANION** please scan the code below or go to ClandestineDevices.com



If you have any questions, comments, or concerns please e-mail us at care@clandestinedevices.com

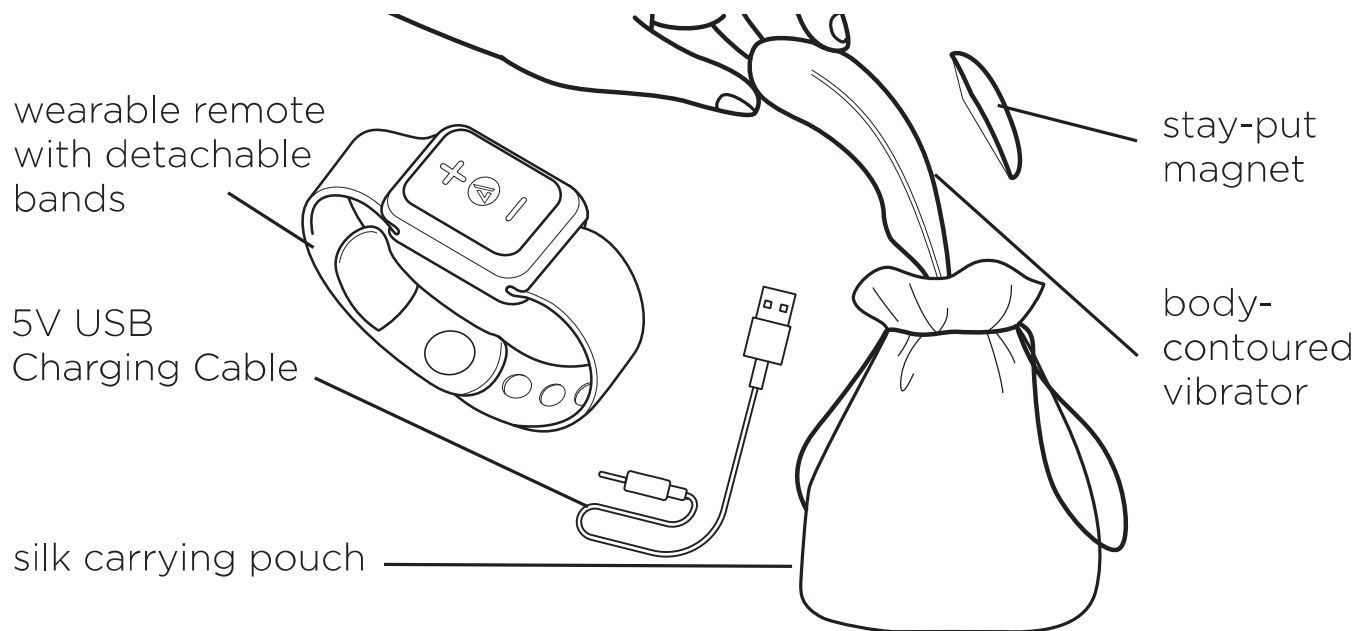

Take your foreplay to a finish with COMPANION by award winning Clandestine Devices. COMPANION is artfully designed to connect the mind and body for a sensational experience. You or your partner can control multiple patterns and intensities of whisper-quiet vibrations with or without the remote. Velvety wings and a stay-put magnet keep the rechargeable COMPANION in place allowing you to take your fantasies anywhere even underwater. With its slim, contoured fit, COMPANION molds to all body shapes and sizes with comfort. Pleasure and control become wearable with the covert remote featuring a detachable smart watch band. There's nothing like giving your partner the controls for spontaneous, unexpected orgasms.

GETTING STARTED

1. Before first use, remove your **COMPANION** from the hygiene sealed packaging and charge the device 2 hours for a full charge. The 5V USB charging cable can be plugged into any 5V USB Port or USB power adapter (not included). Make sure to insert the charging cable firmly.

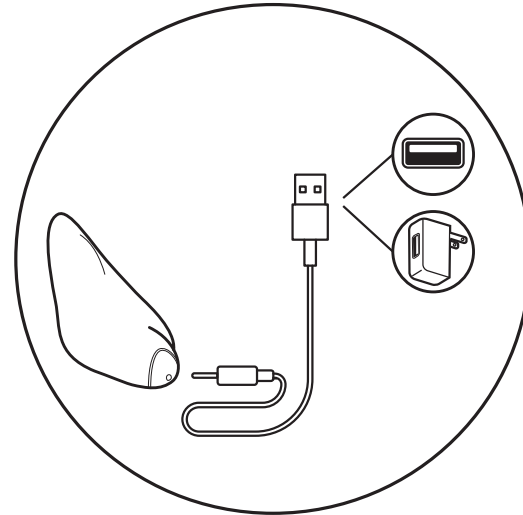

2. Press the button at the base of the vibrator once to activate the device for use with the remote control. Your device will remain idle until you turn it on with the remote.

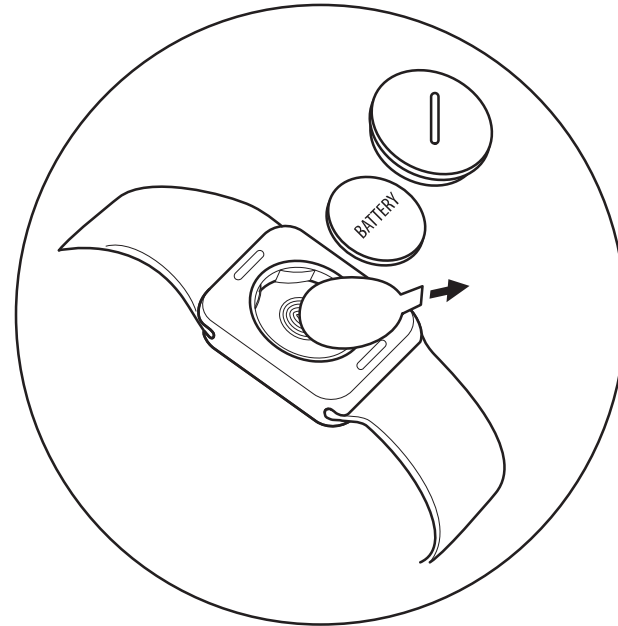

3. Use a coin to turn the lid to the battery compartment on the bottom of the remote counter-clockwise to open and take out the insulation film inside the remote.

4. Attach your **COMPANION** to your undergarment by placing the vibrator with the tip facing up on the inside of your undergarment and the magnet on the outside.

5. Have your partner press the center button on the remote control to activate vibration. The center button on the remote will light up to indicate the remote control is active. Crossing legs and multiple layers of clothing may interfere with remote signal.

6. Your **COMPANION** will power on at the lowest intensity. To increase or decrease the vibration intensity, press the + and - buttons on the remote control accordingly.

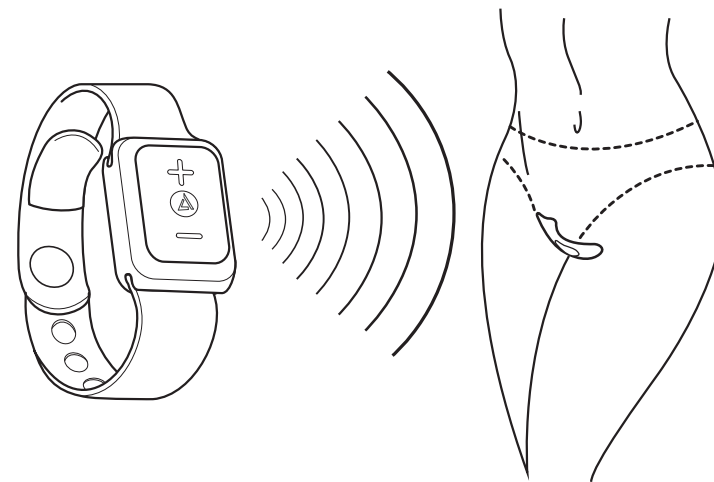
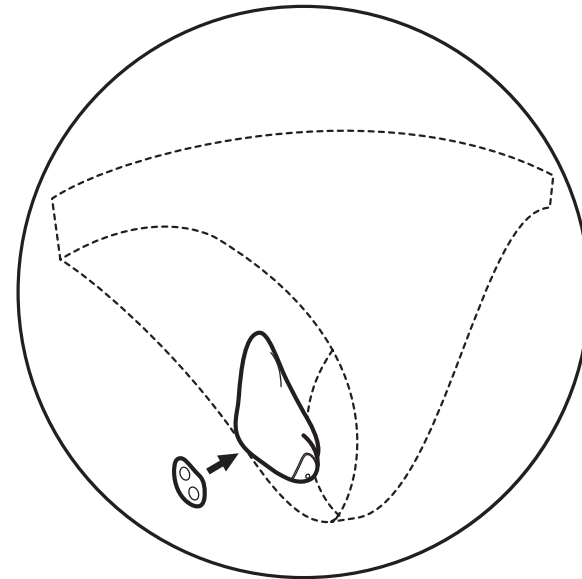

up to 60 ft range

7. To change the vibration pattern, press and release the center circle on the remote control.

8. To turn off the vibrations press and hold the center button on the remote control for 2 seconds. To turn off remote control, hold the center button until the light in the center button goes out.

9. To turn off the vibrator press and hold the button at the base of your device for 2 seconds.

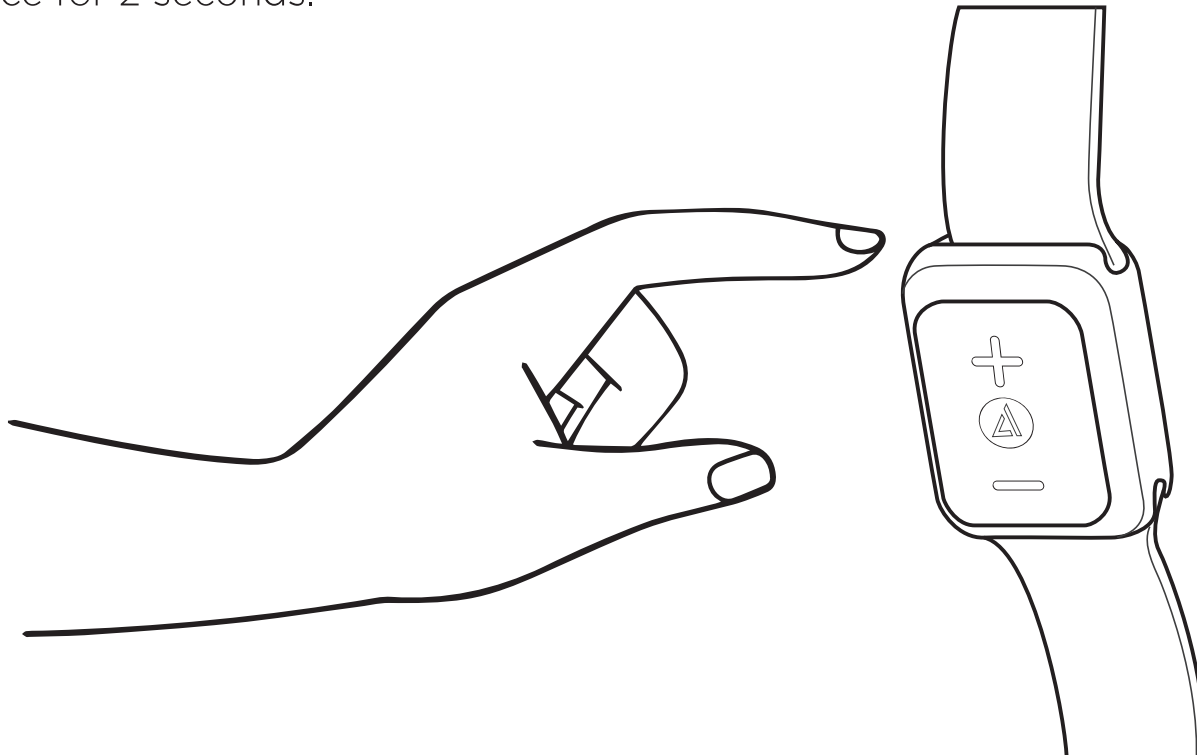

INDEPENDENT USE/SOLO PLAY

1. Before first use, remove your **COMPANION** from the hygiene sealed packaging and charge the device 2 hours for a full charge. Make sure to insert the charging cable firmly. The stay-put magnet and remote control are not necessary for solo play.
2. Press and release the button at the base of the device once to activate stand-by mode and twice to turn on vibration. Your **COMPANION** will power on at the lowest vibration level.
3. Each additional press of the button at the base of the vibrator will change the intensity and vibration pattern in sequence.

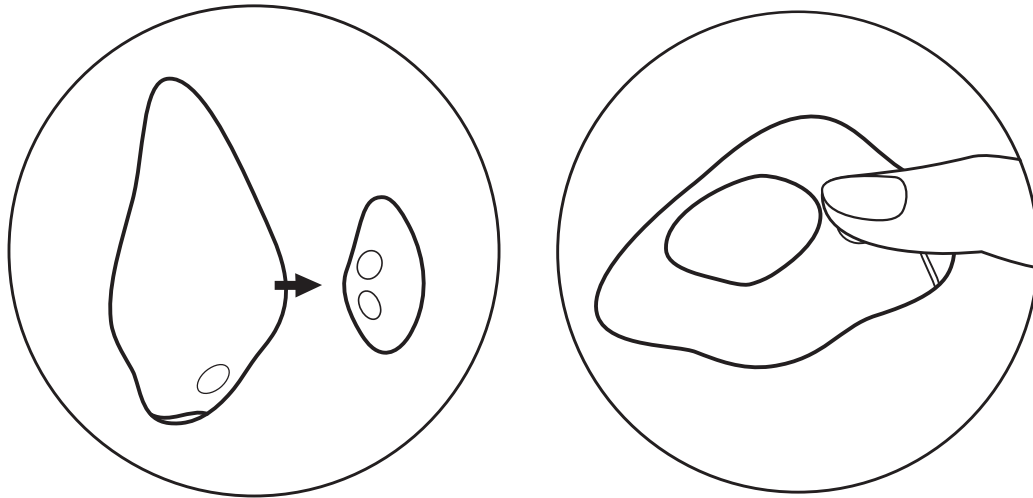

4. Hold your **COMPANION** with the base of the device in the center of your hand and the vibrating tip toward your fingertips facing out.

5. To power off your device, press and hold the button at the base of the vibrator for 2 seconds.



VIBRATION PATTERNS

Steady Vibration x 25%

Steady Vibration x 50%

Steady Vibration x 75%

Steady Vibration x 100%

Throb



Quiver



Chandelle



Surge



Caress



True Pulse



TRAVEL LOCK

- While your **COMPANION** is powered OFF, press and hold the button at the base of the vibrator for 3 seconds. 2 Rapid flashes will indicate the item is locked.

- To unlock, simply press and hold the center circle again for 3 seconds or charge to unlock with the charging cable. Flashing light will indicate the item is unlocked.

*Flashing Light = Low battery, please charge

*Solid Light = Fully charged

*Flashing light while plugged in = Charging



Hold for 3 seconds
when locking & unlocking

DEVICE CARE

1. Your **COMPANION** can be used with a premium water-based lubricant if desired, but it is not recommended to use silicone or oil-based lubricants with this product.

2. To properly clean your **COMPANION**, we recommend a silicone friendly cleaner or luke-warm water and a mild soap, pat dry. Your **COMPANION** is fully waterproof. The charging port is protected while fully immersed in water. **To avoid electric shock, do not use charger near water.**

3. Please avoid leaving your device in direct sunlight and extreme heat. If your device appears to function abnormally, turn OFF and contact us at care@clandestinedevices.com

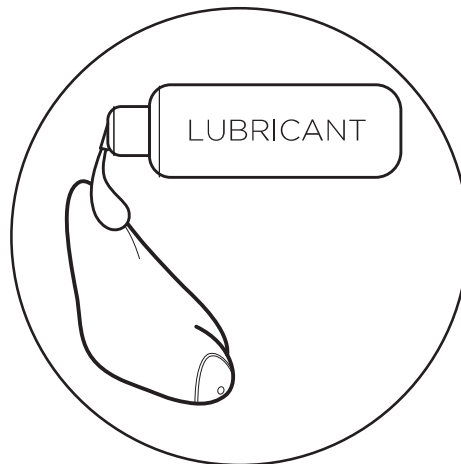

4. To use remote without wristband, remove the straps by pressing in the oval buttons on the bottom of the remote and sliding out the straps. Wristband straps can be replaced with other smartwatch compatible straps by sliding them in where the original straps were.

5. To replace the CR2032 battery in the remote, use a coin to turn the lid to the battery compartment on the bottom of the remote counter-clockwise to open. Switch out the battery, replace top, and lock the battery compartment by using a coin to turn the compartment top clockwise.

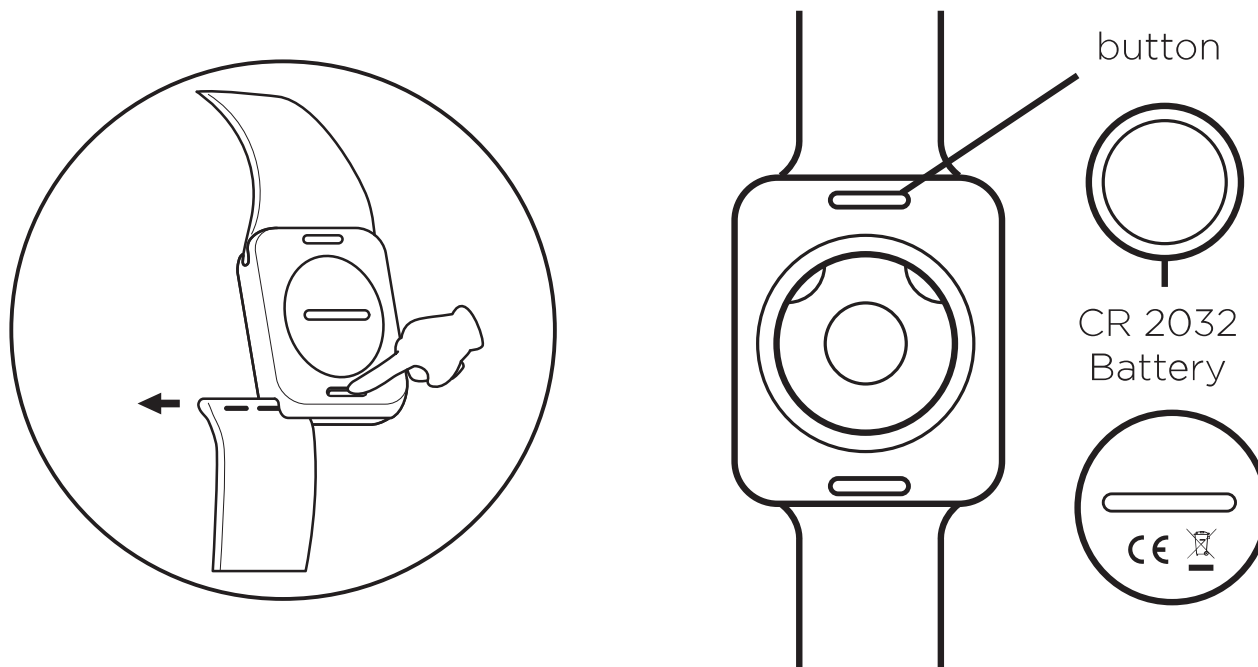

SPECIFICATIONS

MATERIALS	Body-Safe ABS / Silicone
BATTERY	200mAh / 3.7v
CHARGING	70 min
MAX NOISE LEVEL	68db
INTERFACE	1 Button
REMOTE INTERFACE	3 Buttons
REMOTE BATTERY	CR2032
WARRANTY	1 Year manufacturer's warranty

DISPOSAL INFORMATION

Disposal of old electronic equipment (applicable in the EU and other European countries with separate waste collection systems):



The crossed-out dustbin symbol indicates that these items should not be treated as household waste, but rather brought to the appropriate collection point for recycling electrical and electronic equipment.

Sold as a Novelty only. Made and packaged in China. All rights reserved. The shape and appearance of the products in this guide are a trademark and trade dress of Clandestine Devices.

WARNING: This product is for adults only. To avoid injury or aggravation of pre-existing conditions, this device should not be used on swollen or inflamed areas or skin lacerations. This product contains magnets. Keep magnets away from anything sensitive to magnetic fields such as body jewelry and electronics. Magnets may affect the functioning of pacemakers and implanted heart defibrillators. To avoid electric shock, do not use charger near water. No medical claims are warranted or implied by the use of this product.

Your **COMPANION** comes with a 1 year manufacturer's warranty. For warranty claims please contact us at care@clandestinedevices.com

SUPPLIER'S DECLARATION OF CONFORMITY

Brand name: **COMPANION**[®]
Product name: Remote Control Companion
Model No: CD003-COR

This device complies with part 15 of the FCC Rules. Operation is subject to the following two conditions: (1) This device may not cause harmful interference, and (2) this device must accept any interference received, including interference that may cause undesired operation.

Supplier's Name: Clandestine Devices LLC
Supplier's Address: 19860 Nordhoff Pl
Chatsworth, CA 91311
USA
Supplier's Phone number: +1-818-727-0573
Supplier's E-mail address: care@clandestinedevices.com

FCC Statement

This equipment has been tested and found to comply with the limits for a Class B digital device, pursuant to part 15 of the FCC Rules. These limits are designed to provide reasonable protection against harmful interference in a residential installation. This equipment generates uses and can radiate

radio frequency energy and, if not installed and used in accordance with the instructions, may cause harmful interference to radio communications. However, there is no guarantee that interference will not occur in a particular installation. If this equipment does cause harmful interference to radio or television reception, which can be determined by turning the equipment off and on, the user is encouraged to try to correct the interference by one or more of the following measures:

- Reorient or relocate the receiving antenna.
- Increase the separation between the equipment and receiver.
- Connect the equipment into an outlet on a circuit different from that to which the receiver is connected.
- Consult the dealer or an experienced radio/TV technician for help.

This device complies with FCC radiation exposure limits set forth for an uncontrolled environment.

This device complies with Part 15 of the FCC Rules. Operation is subject to the following two conditions: (1) this device may not cause harmful interference, and (2) this device must accept any interference received, including interference that may cause undesired operation.

Caution!

Any changes or modifications not expressly approved by the party responsible for compliance could void the user's authority to operate the equipment.

For warranty claims please contact us at care@clandestinedevices.com

RED DECLARATION

EC Declaration of Conformity

In accordance with EN ISO 17050-1:2004

We: Clandestine Devices LLC
of: 19860 Nordhoff Pl, Chatsworth, CA USA, 91311

in accordance with the following Directive(s)

2014/53/EU Radio Equipment Directive (RED)

hereby declare that:

Equipment: Remote Control Companion

Branded: **COMPANION[®]**

Model No: CD003-COR

Is in conformity with the applicable requirements of the above directives and the following documents:

ETSI EN 301 489-1 V2.2.0 (2017)

ETSI EN 300 220-1 V3.1.1 (2017)

ETSI EN 300 220-2 V3.1.1 (2017)

EN 62479 (2010)

Signed:



Name: Ashley Gasper

Position: CEO

Date: 01 January 2020

Para obtener más información sobre cómo utilizar su **COMPANION**,
escanee el código o dirijase a ClandestineDevices.com



Si tiene alguna pregunta, comentario o preocupación, por favor envíenos
un e-mail a [**care@clandestinedevices.com**](mailto:care@clandestinedevices.com)

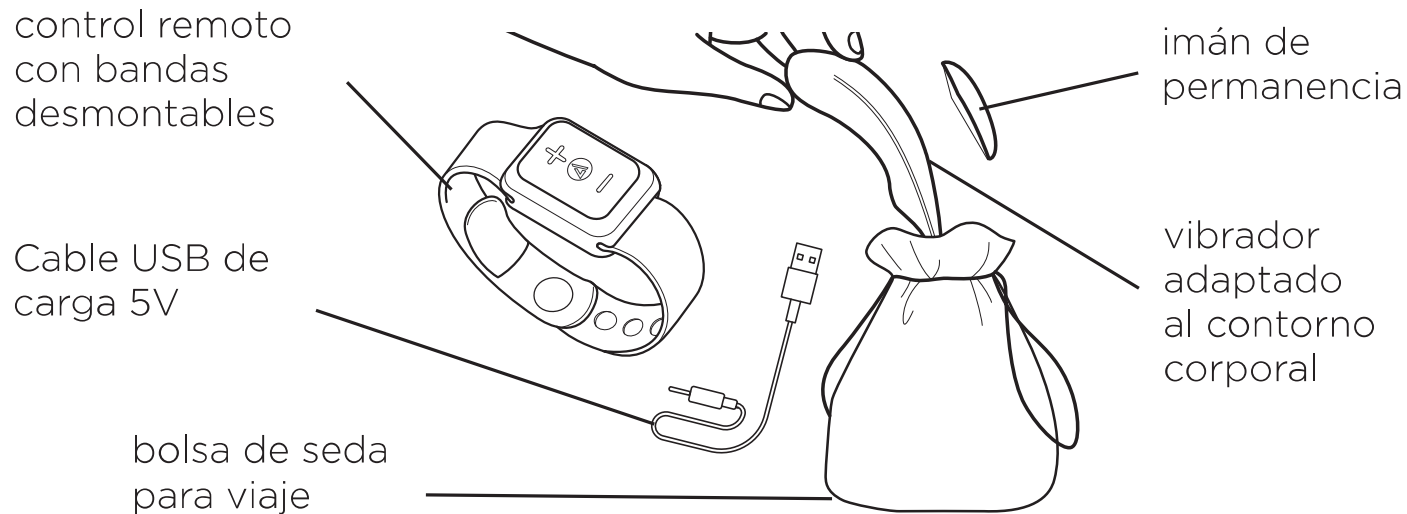

Lleven sus juegos previos a un final con COMPANION, de los galardonados Clandestine Devices. COMPANION está diseñado artísticamente para conectar la mente y el cuerpo para una experiencia sensacional. Usted o su pareja pueden controlar múltiples patrones e intensidades de vibraciones silenciosas con o sin el control remoto. Las alas aterciopeladas y un imán que asegura el COMPANION recargable en su lugar le permiten llevar sus fantasías a cualquier lugar, incluyendo debajo del agua. Con su ajuste delgado y contorneado, COMPANION se molda a todas las formas y tamaños de cuerpo con comodidad. El placer y el control se convierten en algo que se puede llevar encima gracias al control remoto encubierto con una correa de reloj inteligente desmontable. No hay nada que se compare a darle a su pareja el control de sus orgasmos espontáneos e inesperados.

CÓMO COMENZAR

1. Antes del primer uso, saque a su **COMPANION** del embalaje sellado higiénicamente y cargue el dispositivo por 2 horas para una carga completa. El cable de carga USB de 5V puede ser conectado a cualquier puerto USB de 5V o a un adaptador de corriente USB (no incluido). Asegúrese de insertar el cable de carga con firmeza.

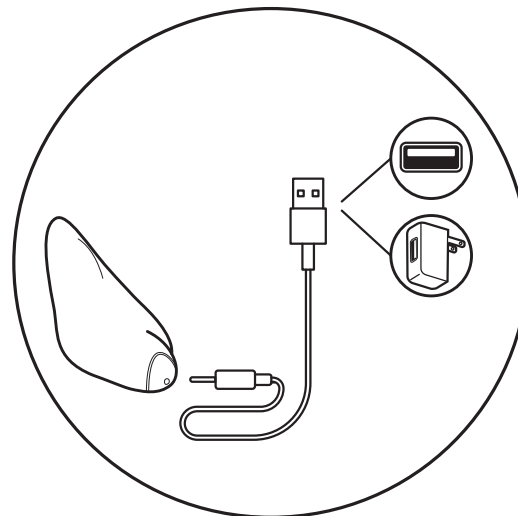

2. Presione el botón en la base del vibrador una vez para activar el aparato para su uso con el control remoto. Su dispositivo permanecerá inactivo hasta que lo encienda con el control remoto.

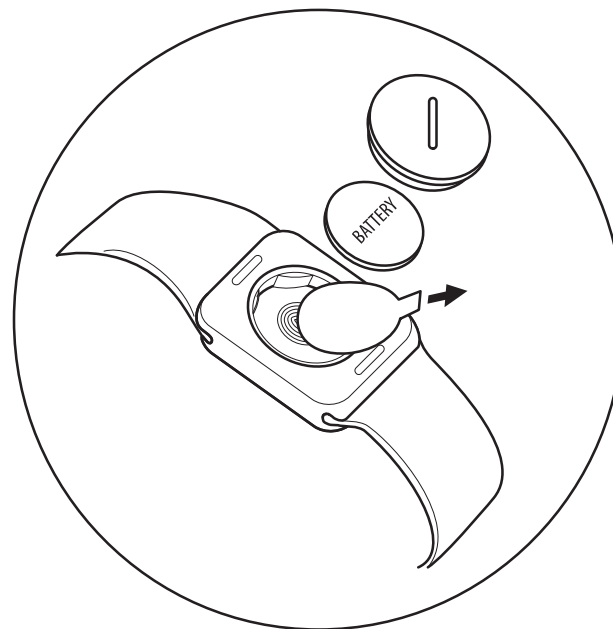

3. Utilice una moneda para girar la tapa del compartimento de las pilas en la parte inferior del control remoto en el sentido contrario a las agujas del reloj para abrir y sacar el material aislante del interior del control.

4. Ajuste su **COMPANION** a su ropa interior colocando el vibrador con la punta hacia arriba en el interior de su ropa interior y el imán en el exterior.

5. Haga que su pareja pulse el botón central del control remoto para activar la vibración. El botón central del control remoto se iluminará para indicar que el control remoto está activo. Las piernas cruzadas o varias capas de ropa pueden interferir con la señal remota.

6. Su **COMPANION** se encenderá en la intensidad mínima. Para aumentar o disminuir la intensidad de la vibración, presione los botones + y - del control remoto.

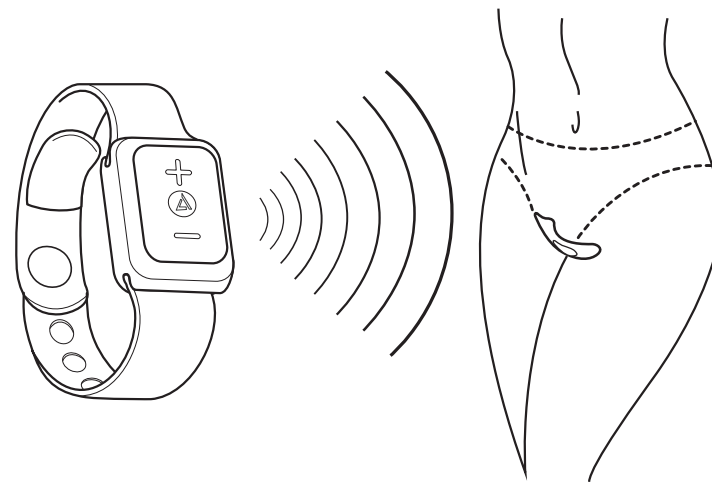
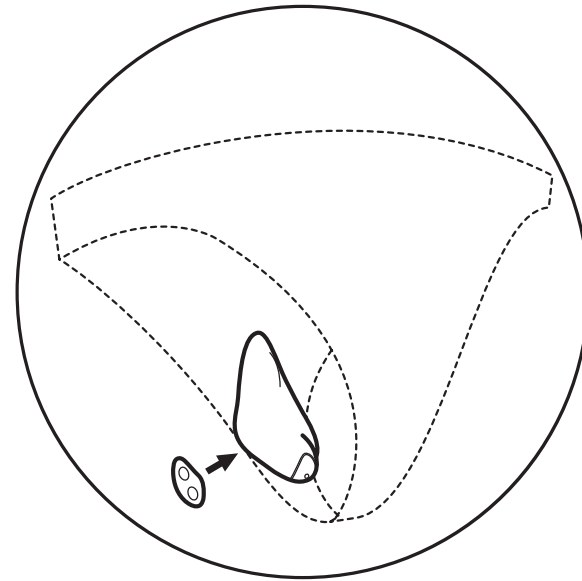

Alcance de hasta 18 metros

7. Para cambiar el patrón de vibración, pulse y suelte el círculo central del mando a distancia.

8. Para apagar las vibraciones, mantenga pulsado el botón central del Control remoto por 2 segundos. Para apagar el control remoto, mantenga pulsado el botón central hasta que la luz del botón central se apague.

9. Para apagar el vibrador, mantenga pulsado el botón de la base del aparato por 2 segundos.

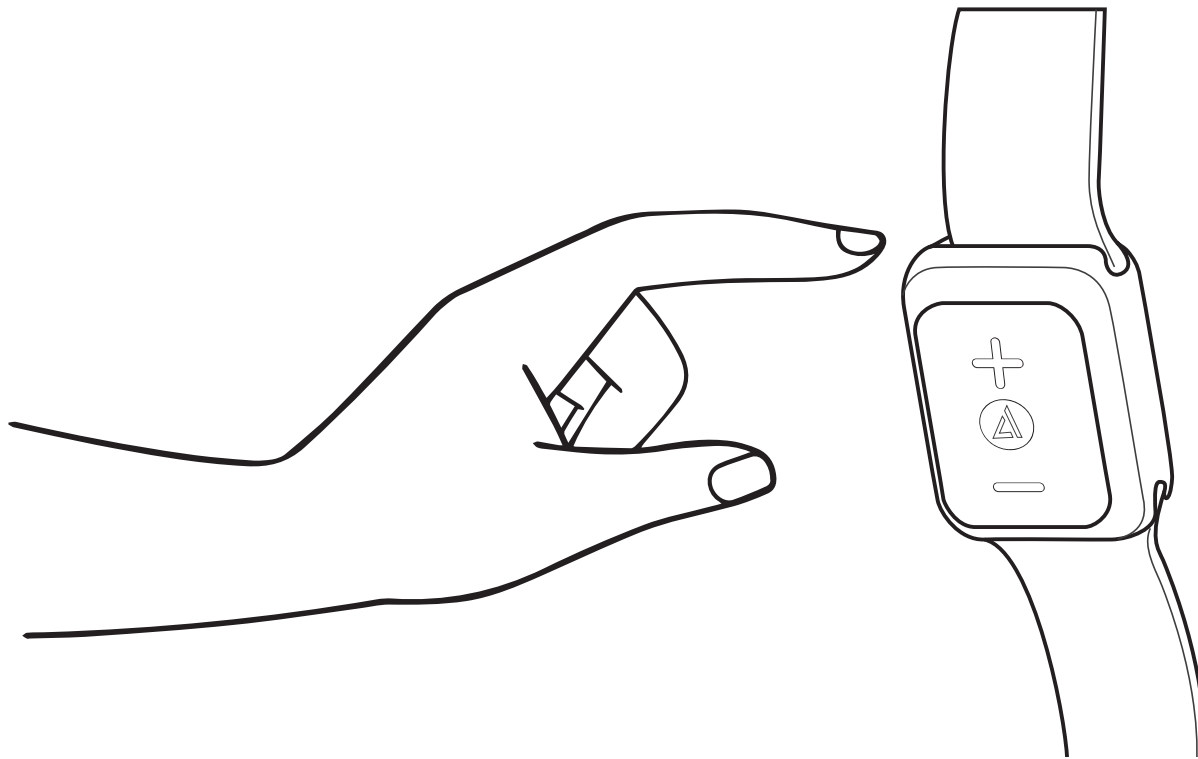

USO INDEPENDIENTE/JUEGO SOLITARIO

1. Antes del primer uso, saque a su **COMPANION** del embalaje sellado higiénicamente y cargue el dispositivo por 2 horas para una carga completa. Asegúrese de insertar el cable de carga con firmeza. El imán de permanencia y el control remoto no son necesarios para jugar en solitario.
2. Presione y libere el botón en la base del dispositivo una vez para activar el modo de espera y dos veces para activar la vibración. Su **COMPANION** se encenderá en el nivel de vibración más bajo.
3. Cada pulse adicional del botón en la base del vibrador cambiará la intensidad y el patrón de vibración en secuencia.

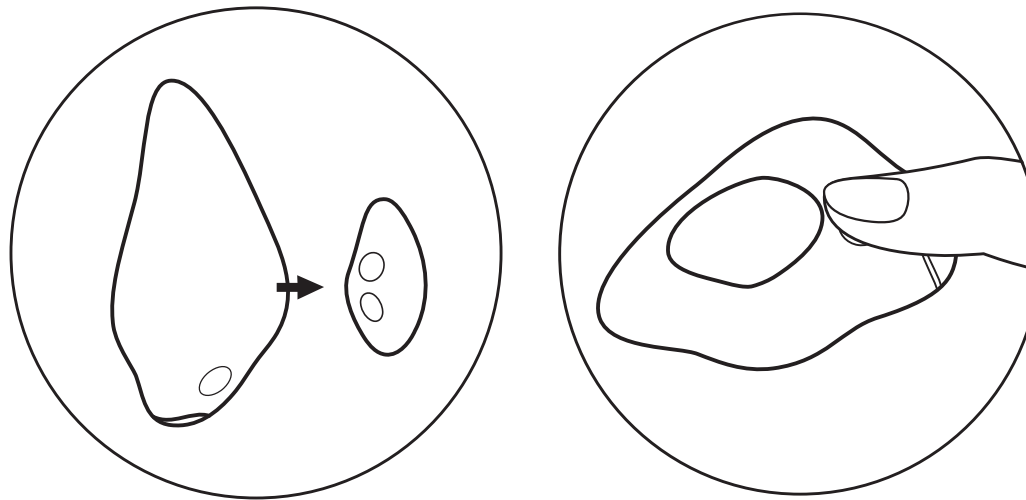

4. Aguante su **COMPANION** con la base del aparato en el centro de su mano y la punta vibratora hacia las puntas de los dedos mirando hacia fuera.

5. Para apagar el dispositivo, mantenga pulsado el botón de la base del vibrador para 2 segundos.

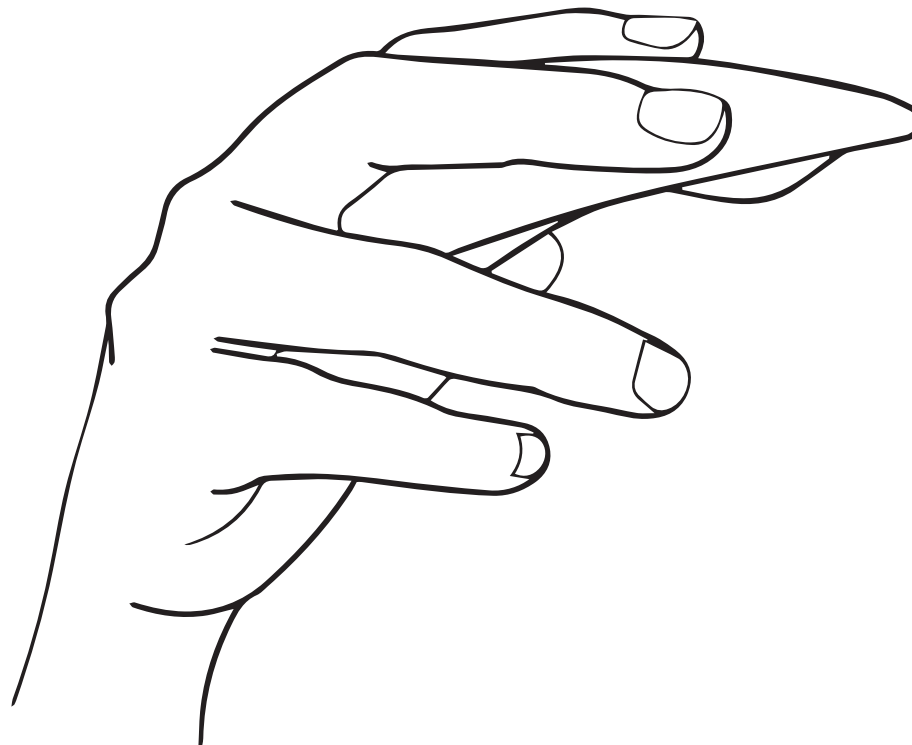

PATRONES DE VIBRACIÓN

Vibración constante x 25%

Vibración constante x 50%

Vibración constante x 75%

Vibración constante x 100%

Pálpito



Temblor



Chandelle



Oleaje



Caricia



Pulso verdadero



BLOQUEO DE VIAJE

- Mientras su **COMPANION** está apagado, mantenga pulsado el botón de la base del vibrador para 3 segundos. 2 destellos rápidos indicarán que el dispositivo está bloqueado.

- Para desbloquear, simplemente mantenga presionado el círculo central de nuevo para 3 segundos o cargue con el cable de carga para desbloquear con el cable de carga. La luz intermitente indicará que el aparato está desbloqueado.

*Luz intermitente = Batería baja, por favor cárguelo

*Luz estática = Completamente cargado

*Luz intermitente mientras está enchufado = Cargando



Espera 3 segundos
al bloquear y desbloquear

CUIDADO DEL DISPOSITIVO

1. Su COMPANION puede ser usado con un lubricante de primera calidad a base de agua si así lo desea, pero no se recomienda usar lubricantes a base de silicona o aceite con este producto.
2. Para limpiar correctamente a su **COMPANION**, le recomendamos un limpiador de silicona o agua tibia con un jabon suave. Su **COMPANION** es totalmente impermeable. El puerto de carga está protegido mientras está totalmente sumergido en el agua. **Para evitar las descargas eléctricas, no utilice el cargador cerca del agua.**
3. Por favor, evite dejar su dispositivo bajo la luz directa del sol y el calor extremo. Si su dispositivo parece funcionar de forma anormal, apáguelo y póngase en contacto con nosotros a través de **care@clandestinedevices.com**

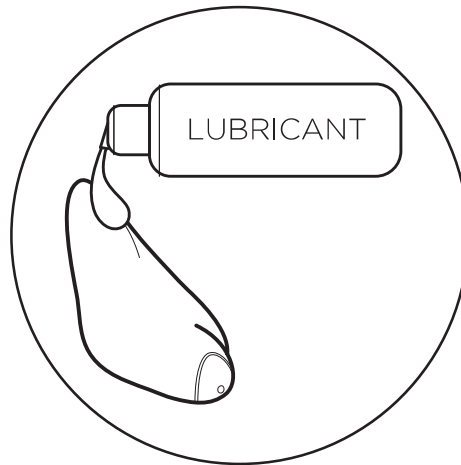

4. Para usar el control remoto sin pulsera, retire las correas presionando los botones ovalados en la parte inferior del control remoto y deslizando las correas hacia afuera. Las correas de la pulsera pueden ser reemplazadas por otras correas compatibles con el reloj inteligente deslizándolas donde estaban las correas originales.

5. Para cambiar la pila CR2032 del control remoto, utilice una moneda para girar la tapa del compartimento de la pila en la parte inferior del control remoto en el sentido contrario a las agujas del reloj para abrirlo. Desconecte la batería, vuelva a colocar la tapa y cierre el compartimento de la batería usando una moneda para girar la tapa del compartimento en el sentido de las agujas del reloj.

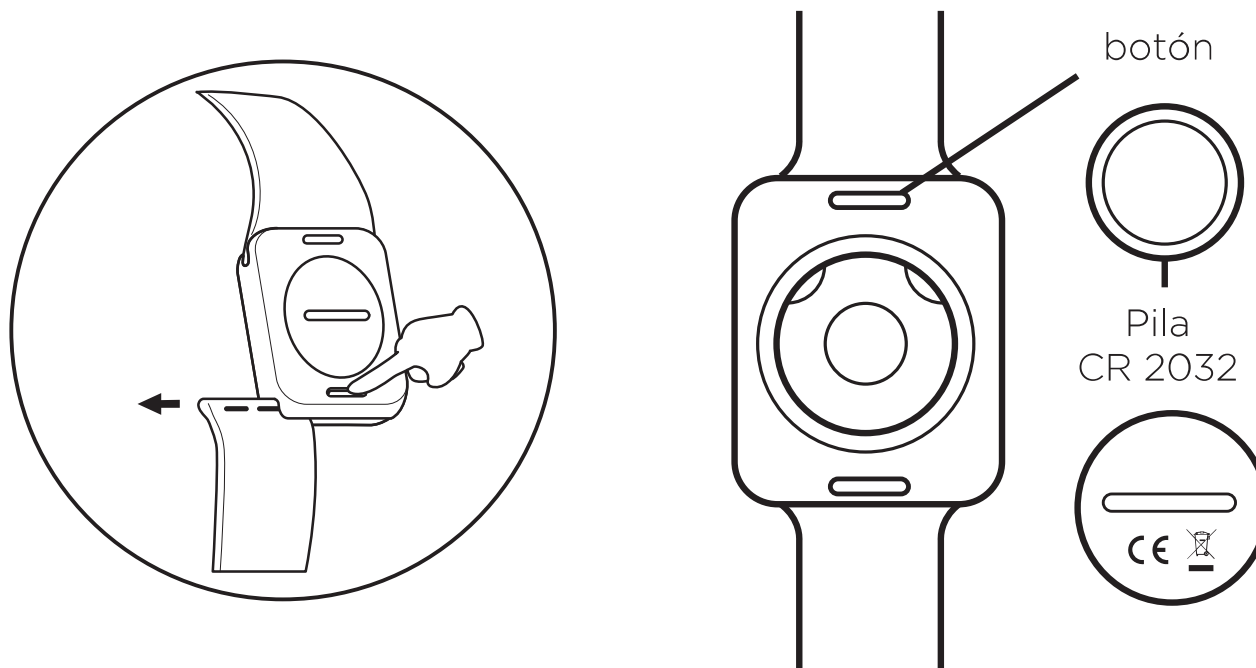

ESPECIFICACIONES

MATERIALES

ABS / Silicona segura para el cuerpo

PILA

200mAh / 3.7v

CARGA

70 Minutos

NIVEL MÁXIMO DE RUIDO

68db

INTERFAZ

1 Botón

INTERFAZ REMOTA

3 Botones

PILA REMOTA

CR2032

GARANTÍA

Garantía del fabricante de 1 año

INFORMACIÓN SOBRE EL DESCARTE

Descarte de equipos electrónicos antiguos (aplicable en la UE y otros países)
Países europeos con sistemas de recolección de desechos por separado):



El símbolo del cubo de basura tachado indica que estos artículos no deben tratarse como residuos domésticos, sino que deben llevarse al punto de recogida adecuado para reciclar equipos eléctricos y electrónicos.

Se vende sólo como una novedad. Fabricado y empaquetado en China. Todos los derechos reservados. La forma y el aspecto de los productos de esta guía son una marca registrada y una presentación comercial de Clandestine Devices.

ADVERTENCIA: Este producto es sólo para adultos. Para evitar que se produzcan lesiones o se agraven las condiciones preexistentes, este dispositivo no se debe utilizar en zonas hinchadas o inflamadas o en laceraciones de la piel. Este producto contiene imanes. Mantenga los imanes alejados de cualquier cosa sensible a los campos magnéticos, como joyas corporales y aparatos electrónicos. Los imanes pueden afectar el funcionamiento de los marcapasos y los desfibriladores cardíacos implantados. Para evitar las descargas eléctricas, no utilice el cargador cerca del agua. No se garantiza ni se implica ninguna reclamación médica por el uso de este producto.

Su **COMPANION** viene con un año de garantía del fabricante. Para reclamos de garantía por favor contáctenos en **care@clandestinedevices.com**

DECLARACIÓN DE CONFORMIDAD DEL PROVEEDOR

Marca: **COMPANION[®]**

Nombre del producto: Companion de control remoto

Modelo No: CD003-COR

Este dispositivo cumple con la sección 15 de las normas de la FCC. La operación está sujeta a las dos condiciones siguientes: (1) Este dispositivo no puede causar interferencias daninos, y (2) este dispositivo debe aceptar cualquier interferencia recibida, incluida la interferencia que pueda causar un funcionamiento no deseado.

Nombre del proveedor: Clandestine Devices LLC

Dirección del proveedor: 19860 Nordhoff Pl
Chatsworth, CA 91311
USA

Número de teléfono del proveedor: 1-818-727-0573

Dirección de correo electrónico del proveedor:
care@clandestinedevices.com

Declaración de la FCC

Este equipo ha sido probado y se ha encontrado que cumple con los límites para un dispositivo digital de Clase B, de acuerdo con la sección 15 de las normas de la FCC. Estos límites están diseñados para proporcionar una protección razonable contra las interferencias daninos en una instalación residencial. Este equipo genera, usa, y puede irradiar energía de radiofrecuencia y, si no se instala y se utiliza de acuerdo con las instrucciones,

puede causar interferencias daninos para las comunicaciones de radio. Sin embargo, no hay garantía de que no se produzcan interferencias en una instalación concreta. Si este equipo causa interferencias perjudiciales en la recepción de radio o televisión, lo que puede determinarse encendiendo y apagando el equipo, se recomienda al usuario que intente corregir la interferencia mediante una o más de las siguientes medidas:

- Reorientar o reubicar la antena receptora.
- Aumentar la separación entre el equipo y el receptor.
- Conecta el equipo en una toma de corriente de un circuito diferente al cual el receptor está conectado.
- Consultar al distribuidor o a un técnico de radio/TV experimentado para obtener ayuda.

Este dispositivo cumple con los límites de exposición a la radiación de la FCC establecidos para un entorno no controlado.

Este dispositivo cumple con la Sección 15 de las normas de la FCC. La operación está sujeta a las dos condiciones siguientes: (1) este dispositivo no puede causar interferencias perjudiciales, y (2) este dispositivo debe aceptar cualquier interferencia recibida, incluida la interferencia que pueda causar un funcionamiento no deseado.

¡Precaución!

Cualquier cambio o modificación que no haya sido expresamente aprobado por la parte responsable del cumplimiento podría anular la autoridad del usuario para operar el equipo.

Para reclamos de garantía por favor contáctenos en
care@clandestinedevices.com

DECLARACIÓN RED

Declaración de conformidad de la CE

De acuerdo con la norma EN ISO 17050-1:2004

Nosotros: Clandestine Devices LLC
De: 19860 Nordhoff Pl, Chatsworth, CA USA, 91311

de acuerdo con la(s) siguiente(s) Directiva(s)

2014/53/EU Directiva de Equipos de Radio (RED)

por la presente declaro que:

Equipo: Companion de control remoto

Marca: **COMPANION[®]**

Modelo No: CD003-COR

Está en conformidad con los requisitos aplicables de las directivas anteriores y los siguientes documentos:

ETSI EN 301 489-1 V2.2.0 (2017)

ETSI EN 300 220-1 V3.1.1 (2017)

ETSI EN 300 220-2 V3.1.1 (2017)

EN 62479 (2010)

Firmado:



Nombre: Ashley Gasper

Posición: CEO

Fecha: 01 January 2020

Pour plus d'informations sur la façon d'utiliser votre **COMPANION** veuillez scanner le code ci-dessous ou aller sur ClandestineDevices.com



Si vous avez des questions, des commentaires ou des problèmes, veuillez nous envoyer un e-mail à care@clandestinedevices.com

télécommande
portable avec
bandes détach-
ables

Câble de
chargement
USB 5V

pochette de
transport en soie

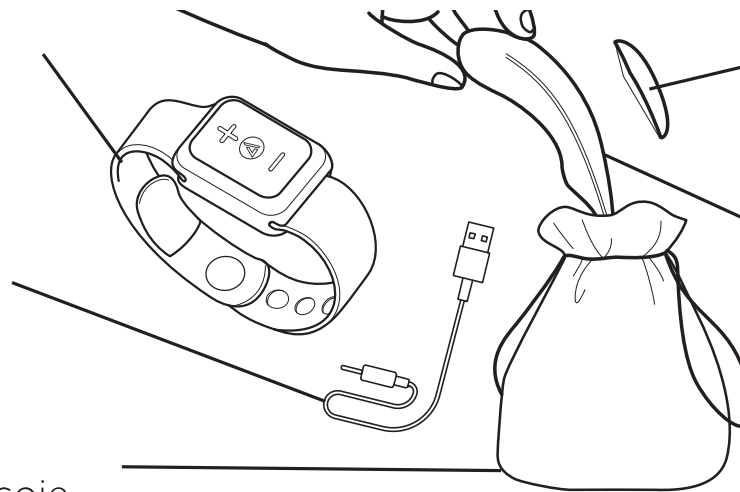

aimant de
maintient

vibrateur
ergonomique

Atteignez l'extase lors de vos préliminaires avec COMPANION désigné par le primé Clandestine Devices. COMPANION a été conçu avec soin pour vous offrir une expérience sensationnelle connectant le corps avec l'esprit. Vous et votre partenaire peuvent choisir parmi plusieurs modes et vitesses de vibrations discrètes, avec ou sans la télécommande. Ses ailes de velour et son aimant maintiennent en place le COMPANION rechargeable, autorisant vos fantasmes n'importe où, même sous l'eau. Grâce à sa conception élégante et ses courbes fines, COMPANION épouse toutes les formes et tailles avec confort. Plaisir et contrôle se portent maintenant comme un vêtement à l'aide d'une télécommande secrète offrant des bracelet détachables. Rien de tel que de donner à votre partenaire les commandes de vos orgasmes spontanés et inattendus.

POUR COMMENCER

1. Avant la première utilisation, retirez votre **COMPANION** de son emballage hermétique et désinfecté, et chargez l'appareil pendant 2 heures pour une charge complète. Le câble de chargement USB 5V peut être connecté à n'importe quel port USB 5V ou adaptateur d'alimentation USB (non inclus). Veillez à bien insérer le câble de chargement.

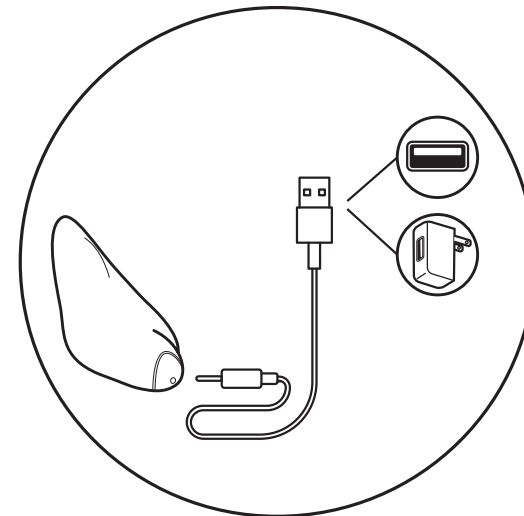

2. Appuyez une fois sur le bouton à la base du vibreur pour activer l'appareil à utiliser avec la télécommande. Votre appareil restera inactif jusqu'à ce que vous l'allumiez avec la télécommande.

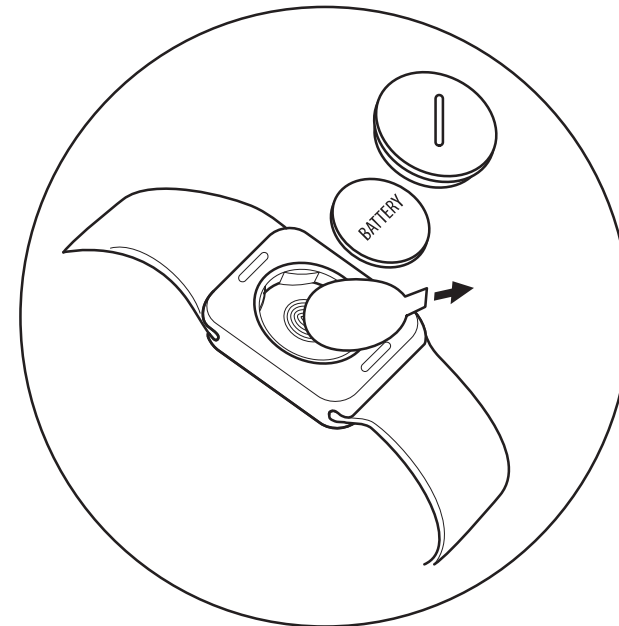

3. Utilisez une pièce de monnaie pour tourner le couvercle du compartiment à piles situé au bas de la télécommande, dans le sens inverse des aiguilles d'une montre afin de l'ouvrir et retirez le film isolant à l'intérieur de la télécommande.

4. Fixez votre **COMPANION** à votre sous-vêtement en plaçant le vibreur avec la pointe vers le haut à l'intérieur de votre sous-vêtement et l'aimant à l'extérieur.

5. Demandez à votre partenaire d'appuyer sur le bouton central de la télécommande pour activer les vibrations. Le bouton central de la télécommande s'allume pour indiquer que la télécommande est active. Des jambes croisées et plusieurs couches de vêtements peuvent interférer avec le signal de télécommande.

6. Votre **COMPANION** s'allumera à la plus faible intensité. Pour augmenter ou diminuer l'intensité des vibrations, appuyez sur le + et le - de la télécommande.

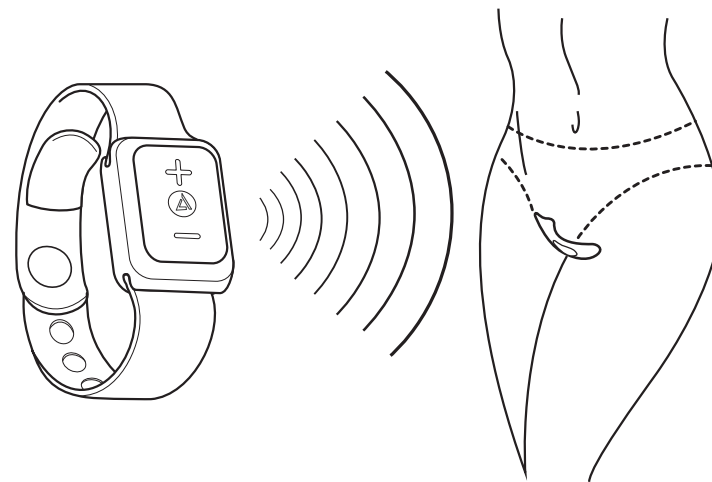
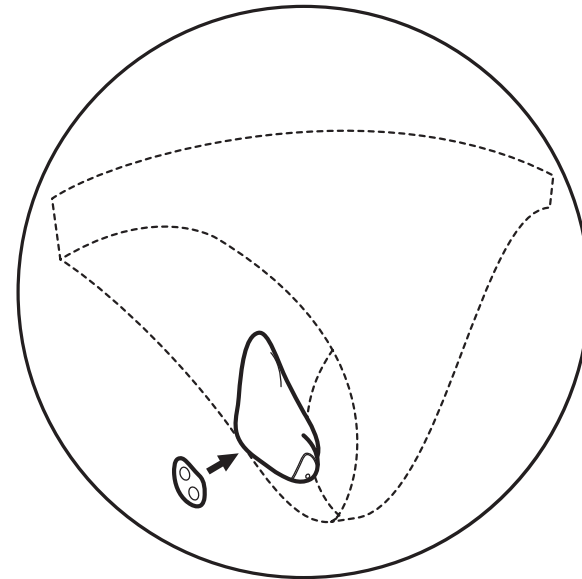

portée allant jusqu'à env. 18 mètres

7. Pour modifier le mode de vibration, appuyez et relâchez le cercle central de la télécommande.

8. Pour éteindre les vibrations, appuyez sur le bouton central de la télécommande et maintenez-le enfoncé pendant 2 secondes. Pour éteindre la télécommande, maintenez le bouton central enfoncé jusqu'à ce que la lumière du bouton central s'éteigne.

9. Pour éteindre le vibreur, appuyez sur le bouton situé à la base de votre appareil et maintenez-le enfoncé pendant 2 secondes.

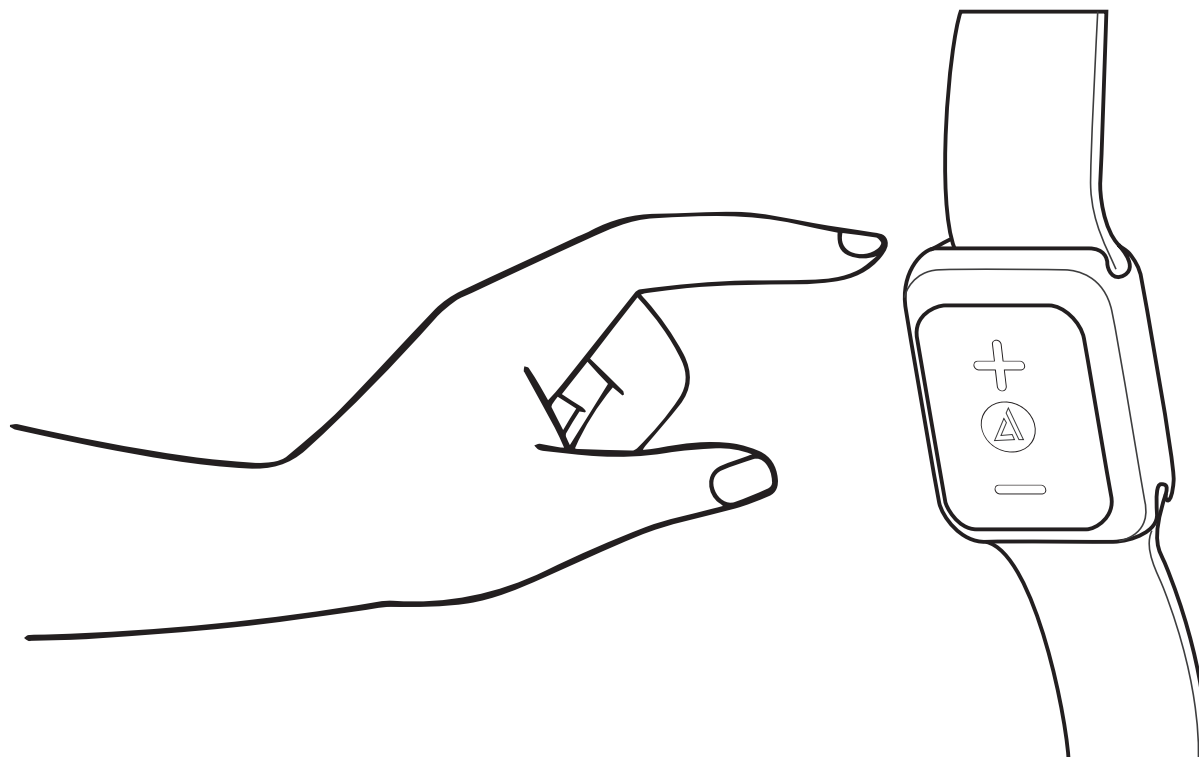

UTILISATION INDÉPENDANTE / JEU EN SOLO

1. Avant la première utilisation, retirez votre **COMPANION** de son emballage hermétique et désinfecté, et chargez l'appareil pendant 2 heures pour une charge complète. Veillez à bien insérer le câble de chargement. L'aimant stable et la télécommande ne sont pas nécessaires pour jouer en solo.
2. Appuyez et relâchez le bouton à la base de l'appareil une fois pour activer le mode veille et deux fois pour activer les vibrations. Votre **COMPANION** s'allumera au niveau de vibration le plus faible.
3. Chaque pression supplémentaire sur le bouton situé à la base du vibreur modifie l'intensité et le mode de vibration.

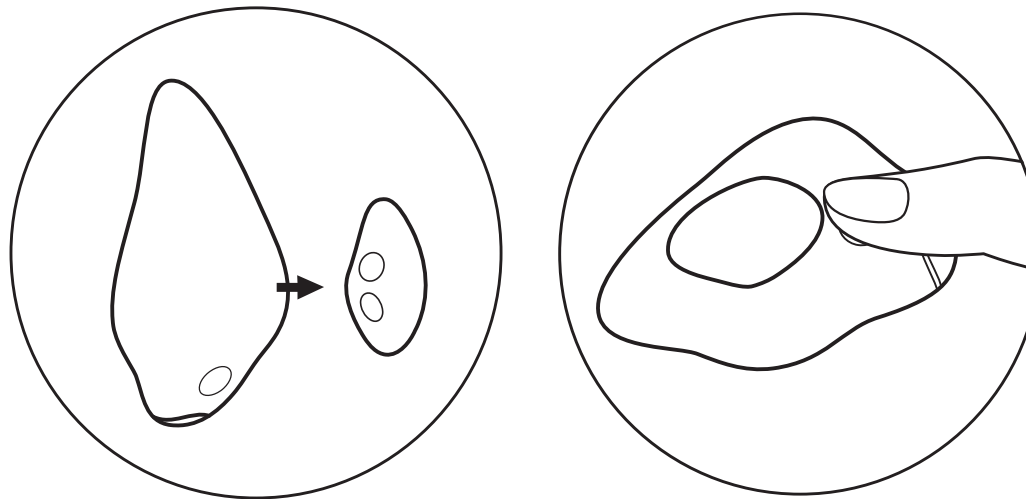

4. Tenez votre **COMPANION** avec la base de l'appareil au centre de votre main et la pointe vibrante vers le bout de vos doigts, tournée vers l'extérieur.

5. Pour éteindre votre appareil, appuyez sur le bouton situé à la base du vibreur et maintenez-le enfoncé pendant 2 secondes.

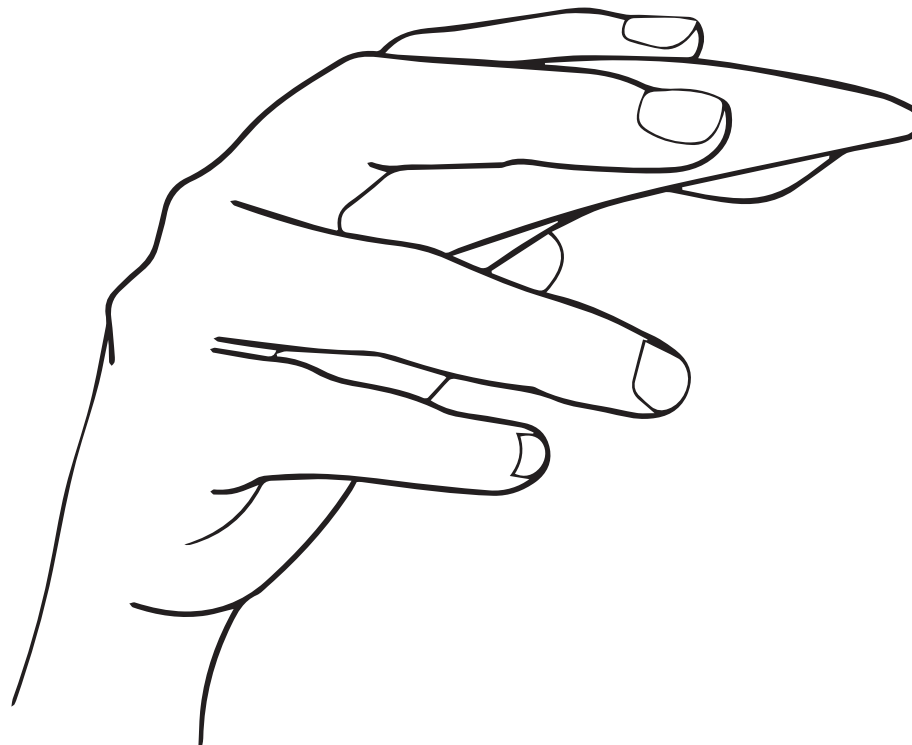

LES MODES DE VIBRATION

Vibration constante x 25%

Vibration constante x 50%

Vibration constante x 75%

Vibration constante x 100%

Pulsation



Frisson



Chandelle



Déferlante



Caresse



Véritable impulsion



VERROUILLAGE

- Lorsque votre **COMPANION** est éteint, appuyez sur le bouton situé à la base du vibreur et maintenez-le enfoncé pendant 3 secondes. 2 clignotements rapides indiquent que l'objet est verrouillé.
- Pour le déverrouiller, il suffit d'appuyer et de maintenir à nouveau le cercle central pendant 3 secondes ou de charger avec le câble de chargement pour le déverrouiller. Un voyant clignotant indique que l'article est déverrouillé.

*Lumière clignotante = Batterie faible, veuillez recharger

*Lumière fixe = Entièrement chargé

*Lumière clignotante lorsque l'appareil est branché = En charge

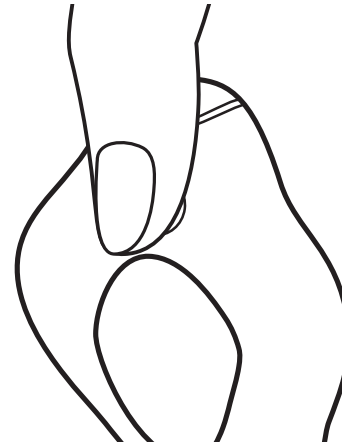

Maintenir appuyé pendant 3 secondes
pour verrouiller et déverrouiller

ENTRETIEN DE L'APPAREIL

1. Votre **COMPANION** peut être utilisé avec un lubrifiant de qualité supérieure à base d'eau si vous le souhaitez, mais il n'est pas recommandé d'utiliser des lubrifiants à base de silicone ou d'huile avec ce produit.
2. Pour nettoyer correctement votre **COMPANION**, nous vous recommandons d'utiliser un nettoyant compatible avec le silicone ou de l'eau tiède et un savon doux, séchez-le en tapotant. Votre **COMPANION** est totalement étanche. Le port de chargement est protégé lorsqu'il est entièrement immergé dans l'eau. **Pour éviter tout choc électrique, n'utilisez pas le chargeur à proximité de l'eau.**
3. Ne laissez pas votre appareil à la lumière directe du soleil et sous une chaleur extrême. Si votre appareil semble fonctionner anormalement, éteignez-le et contactez-nous à care@clandestinedevices.com

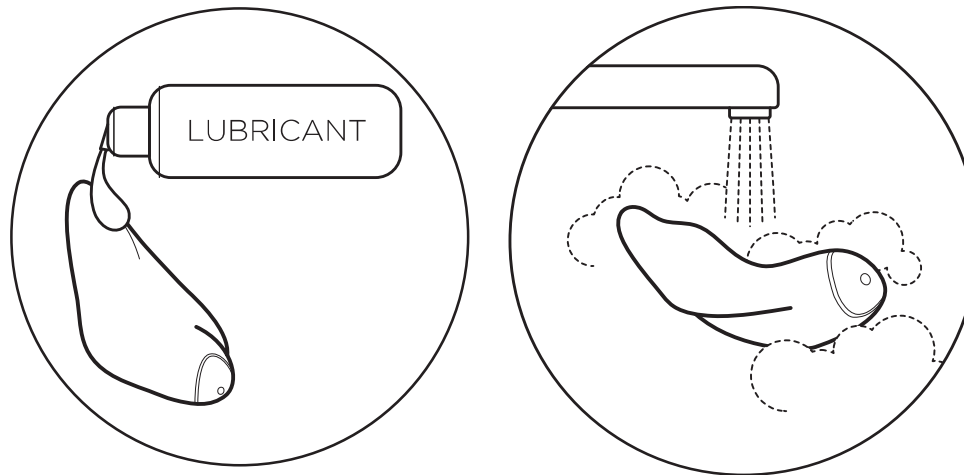

4. Pour utiliser la télécommande sans bracelet, retirez le bracelet en appuyant sur les boutons ovales situés sur la partie inférieure de la télécommande et en faisant glisser les courroies. Le bracelet peut être remplacé par d'autres bracelets compatibles avec une smartwatch en les glissant à l'endroit où se trouvaient les bracelets d'origine.

5. Pour remplacer la pile CR2032 de la télécommande, utilisez une pièce de monnaie pour tourner le couvercle du compartiment à pile situé au bas de la télécommande, dans le sens inverse des aiguilles d'une montre afin de l'ouvrir. Remplacer la pile, replacez le couvercle et verrouillez le compartiment de la pile en utilisant une pièce de monnaie pour tourner le couvercle du compartiment dans le sens des aiguilles d'une montre.

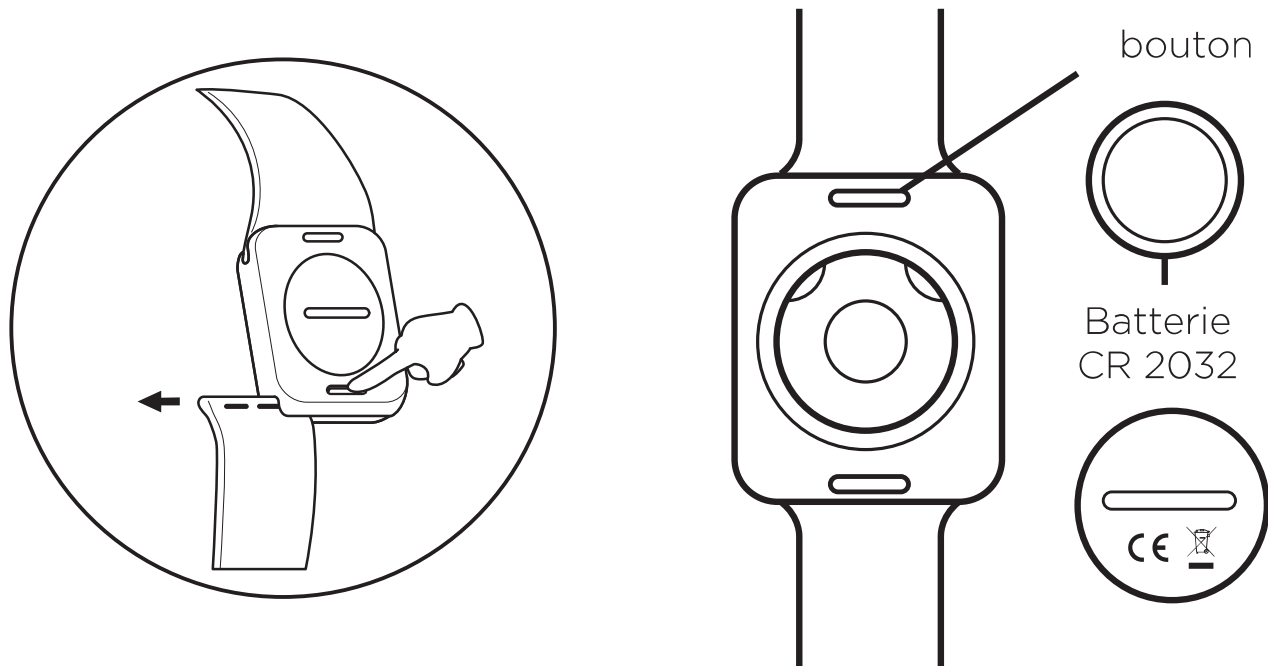

SPÉCIFICATIONS

MATERIAUX ABS / Silicone sans danger pour le corps

BATTERIE 200mAh / 3.7v

EN CHARGE 70 Minutes

NIVEAU SONORE MAXIMUM 68db

INTERFACE 1 bouton

INTERFACE DE LA TÉLÉCOMMANDE 3 boutons

BATTERIE DE LA TÉLÉCOMMANDE CR2032

GARANTIE 1 an de garantie du fabricant

INFORMATIONS SUR LA MISE AU REBUT

Élimination des anciens équipements électroniques (applicable dans l'UE et dans les autres pays européens disposant de systèmes de collecte des déchets triés) :



Le symbole de la poubelle barrée indique que ces articles ne doivent pas être traités comme des déchets ménagers, mais doivent plutôt être apportés au point de collecte approprié pour le recyclage des équipements électriques et électroniques.

Vendu uniquement en tant que Fantaisie. Fabriqué et emballé en Chine. Tous droits réservés. La forme et l'aspect des produits présentés dans ce guide sont une marque déposée et une marque de fabrique de Clandestine Devices.

AVERTISSEMENT: Ce produit est réservé aux adultes. Pour éviter les blessures ou l'aggravation de conditions préexistantes, cet appareil ne doit pas être utilisé sur des zones gonflées ou enflammées ou sur des lacérations cutanées. Ce produit contient des aimants. Tenez les aimants éloignés de tout ce qui est sensible aux champs magnétiques, comme les bijoux et les appareils électroniques. Les aimants peuvent affecter le fonctionnement des pacemakers et des défibrillateurs cardiaques implantés. Pour éviter tout choc électrique, n'utilisez pas le chargeur à proximité de l'eau. L'utilisation de ce produit ne donne lieu à aucune réclamation médicale, qu'elle soit garantie ou implicite.

Votre **COMPANION** bénéficie d'une garantie fabricant d'un an. Pour les réclamations de garantie, veuillez nous contacter à l'adresse suivante **care@clandestinedevices.com**

DÉCLARATION DE CONFORMITÉ DU FOURNISSEUR

Nom de marque : **COMPANION[®]**
Nom du produit : Télécommande Companion
Modèle n°: CD003-COR

Cet appareil est conforme au point 15 des règles de la FCC. Le fonctionnement est soumis aux deux conditions suivantes : (1) Ce dispositif ne doit pas causer d'interférences nuisibles, et (2) ce dispositif doit accepter toute interférence reçue, y compris les interférences qui peuvent causer un fonctionnement non souhaité.

Nom du fournisseur: Clandestine Devices LLC
Adresse du fournisseur: 19860 Nordhoff Pl
Chatsworth, CA 91311
USA

Numéro de téléphone du fournisseur: +1-818-727-0573
Adresse e-mail du fournisseur: care@clandestinedevices.com

Déclaration de la FCC

Cet équipement a été testé et jugé conforme aux limites applicables aux appareils numériques de classe B, conformément au point 15 des règles de la FCC. Ces limites sont conçues pour fournir une protection raisonnable contre les interférences nuisibles dans une installation résidentielle. Cet équipement génère des utilisations et peut émettre une énergie de radiofréquence et, s'il n'est pas installé et utilisé conformément aux instructions, il peut

causer des interférences nuisibles aux communications radio. Toutefois, il n'y a aucune garantie que des interférences ne se produiront pas dans une installation particulière. Si cet équipement cause des interférences nuisibles à la réception radio ou télévision, ce qui peut être déterminé en allumant et en éteignant l'équipement, l'utilisateur est encouragé à essayer de corriger l'interférence par une ou plusieurs des mesures suivantes :

- Réorientez ou déplacez l'antenne de réception.
- Augmenter la distance entre l'équipement et le récepteur.
- Branchez l'équipement sur une prise de courant d'un circuit différent de celui auquel le récepteur est connecté.
- Consultez le revendeur ou un technicien radio/TV expérimenté pour obtenir de l'aide.

Cet appareil est conforme aux limites d'exposition aux radiations de la FCC établies pour un environnement non contrôlé.

Cet appareil est conforme au point 15 des règles de la FCC. Le fonctionnement est soumis aux deux conditions suivantes : (1) ce dispositif ne doit pas causer d'interférences nuisibles, et (2) ce dispositif doit accepter toute interférence reçue, y compris les interférences qui peuvent causer un fonctionnement non souhaité.

Attention!

Tout changement ou modification non expressément approuvé par la partie responsable de la conformité pourrait annuler l'autorisation de l'utilisateur à utiliser l'équipement.

Pour les réclamations de garantie, veuillez nous contacter à l'adresse suivante **care@clandestinedevices.com**

DÉCLARATION RED

Déclaration de conformité CE

En conformité avec la norme EN ISO 17050-1:2004

Nous: Clandestine Devices LLC
De: 19860 Nordhoff Pl, Chatsworth, CA USA, 91311

conformément à la/aux directive(s) suivante(s)

2014/53/EU Directive RED

déclare par la présente que :

Équipement : Télécommande Companion

Marqué: **COMPANION[®]**

Modèle n°: CD003-COR

Est conforme aux exigences applicables des directives susmentionnées et des documents suivants :

ETSI EN 301 489-1 V2.2.0 (2017)	ETSI EN 300 220-1 V3.1.1 (2017)
ETSI EN 300 220-2 V3.1.1 (2017)	EN 62479 (2010)

Signé:



Nom: Ashley Gasper
Position: CEO
Date: 01 January 2020

Für weitere Informationen zur Verwendung Ihres **COMPANION** scannen Sie bitte den untenstehenden Code oder gehen Sie auf ClandestineDevices.com



Wenn Sie Fragen, Kommentare oder Bedenken haben, senden Sie uns bitte eine E-Mail an care@clandestinedevices.com

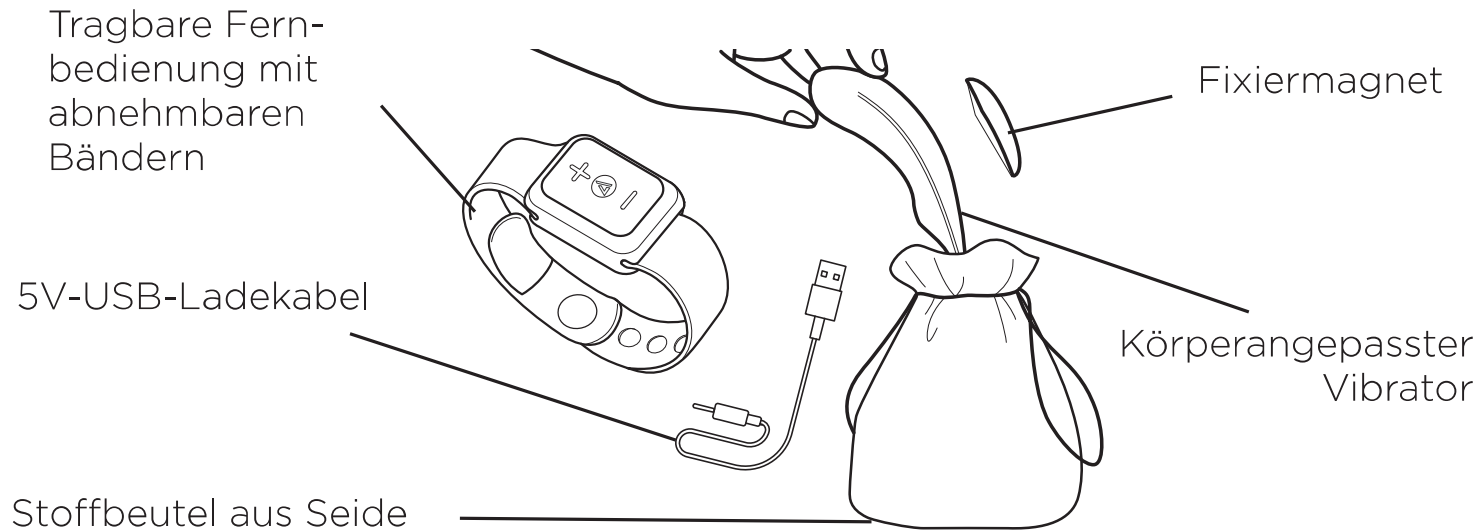

Bringen Sie ihr Vorspiel zu einem Höhepunkt mit dem COMPANION, entwickelt von dem preisgekrönten Hersteller Clandestine Devices. Der COMPANION ist kunstvoll gestaltet, um Geist und Körper zu einem sensationellen Erlebnis zu verbinden. Sie oder Ihr Partner können mehrere Spielarten und Intensitäten mit flüsterleisen Vibrationen mit oder ohne Fernbedienung steuern. Samtartige Flügel und ein Fixiermagnet halten den wiederaufladbaren COMPANION an Ort und Stelle, so dass Sie Ihre Phantasien überall ausleben können, sogar unter Wasser. Mit seiner schlanken, konturierten Passform passt sich der COMPANION allen Körperformen und -größen angenehm an. Vergnügen und Kontrolle werden mit der verborgenen Fernbedienung, mit abnehmbarem Smartuhrarmband, tragbar. Es gibt nichts Besseres, als seinem Partner die Kontrolle für spontane, unerwartete Orgasmen zu geben.

ERSTE SCHRITTE

1. Nehmen Sie Ihren **COMPANION** vor dem ersten Gebrauch aus der hygienisch versiegelten Verpackung und laden Sie das Gerät 2 Stunden lang voll auf. Das 5V-USB-Ladekabel kann an jeden 5V-USB-Anschluss oder USB-Netzadapter (nicht im Lieferumfang enthalten) angeschlossen werden. Stellen Sie sicher, dass das Ladekabel fest eingesteckt ist.

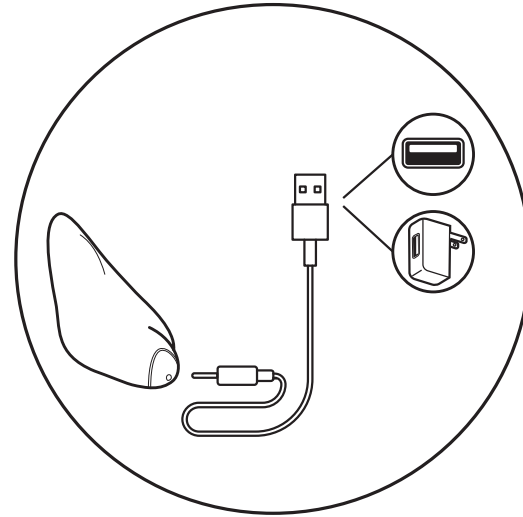

2. Drücken Sie den Knopf an der Unterseite des Vibrators einmal, um das Gerät für die Verwendung mit der Fernbedienung zu aktivieren. Ihr Gerät bleibt inaktiv, bis Sie es mit der Fernbedienung einschalten.

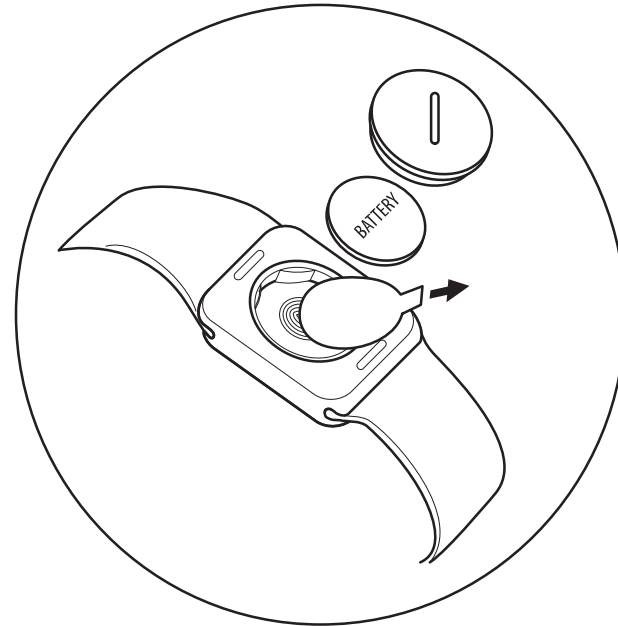

3. Nutzen Sie eine Münze, um den Deckel des Batteriefachs gegen den Uhrzeigersinn zu drehen, um die Isolationsfolie im Inneren der Fernbedienung herauszunehmen.

4. Befestigen Sie Ihren **COMPANION** in Ihrer Unterwäsche, indem Sie den Vibrator mit der Spitze nach oben auf die Innenseite Ihrer Unterwäsche legen und den Magneten auf der Außenseite befestigen.

5. Lassen Sie Ihren Partner die mittlere Taste auf der Fernbedienung drücken, um die Vibration zu aktivieren. Die mittlere Taste auf der Fernbedienung leuchtet auf, um anzuzeigen, dass die Fernbedienung aktiv ist. Überkreuzende Beine und mehrere Schichten von Kleidung können das Fernsignal stören.

6. Ihr **COMPANION** wird mit der geringsten Intensität eingeschaltet. Um die Vibrationsintensität zu erhöhen oder zu verringern, drücken Sie jeweils die Taste + oder - auf der Fernbedienung.

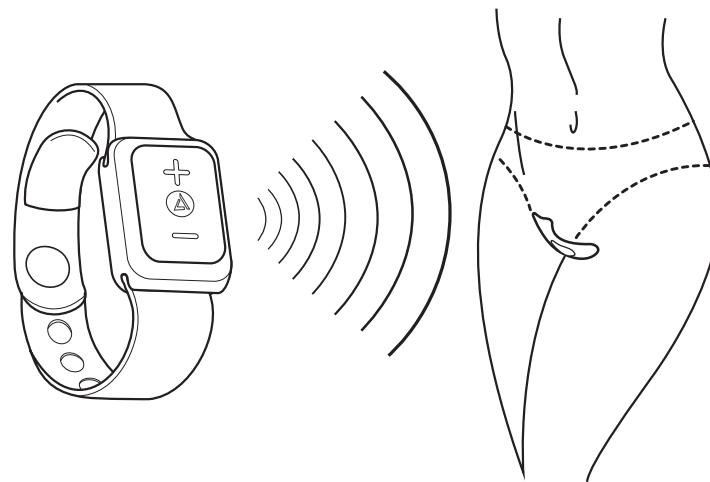
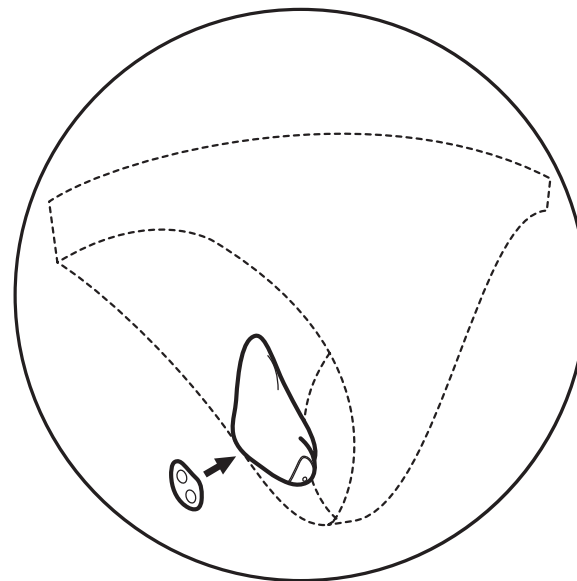

Eine Reichweite von bis zu 18 Metern

7. Um das Vibrationsmuster zu ändern, drücken Sie den Mittelkreis auf der Fernbedienung und lassen Sie ihn los.

8. Um die Vibrationen auszuschalten, halten Sie die mittlere Taste der Fernbedienung 2 Sekunden lang gedrückt. Um die Fernbedienung auszuschalten, halten Sie die mittlere Taste gedrückt, bis das Licht auf der mittleren Taste erlischt.

9. Um den Vibrator auszuschalten, halten Sie die Taste an der Unterseite Ihres Geräts 2 Sekunden lang gedrückt.

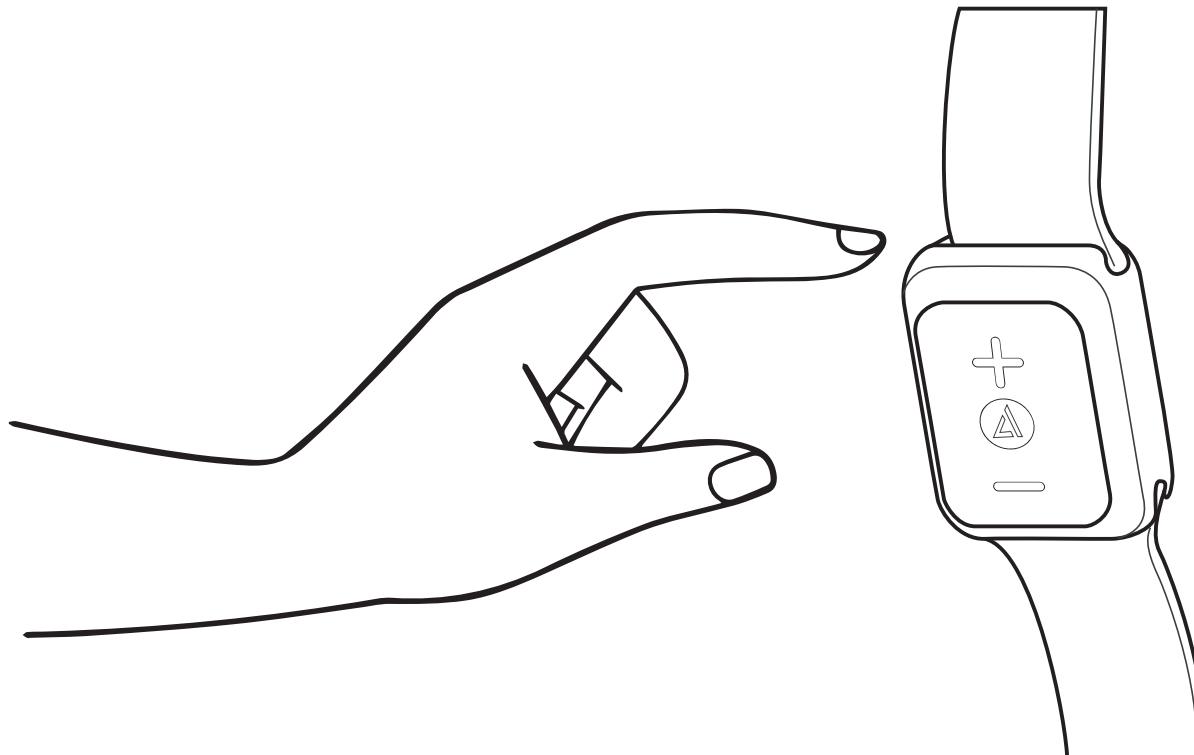

EIGENSTÄNDIGE NUTZUNG/SOLOSPIEL

1. Nehmen Sie Ihren **COMPANION** vor dem ersten Gebrauch aus der hygienisch versiegelten Verpackung und laden Sie das Gerät 2 Stunden lang voll auf. Stellen Sie sicher, dass das Ladekabel fest eingesteckt ist. Der Fixiermagnet und die Fernbedienung sind für das Solospiel nicht erforderlich.
2. Drücken Sie den Knopf an der Unterseite des Geräts einmal und lassen Sie ihn wieder los, um den Standby-Modus zu aktivieren, und zweimal, um die Vibration einzuschalten. Ihr **COMPANION** schaltet sich mit dem niedrigsten Vibrationspegel ein.
3. Jeder weitere Knopfdruck an der Basis des Vibrators verändert der Reihe nach die Intensität und das Vibrationsmuster.

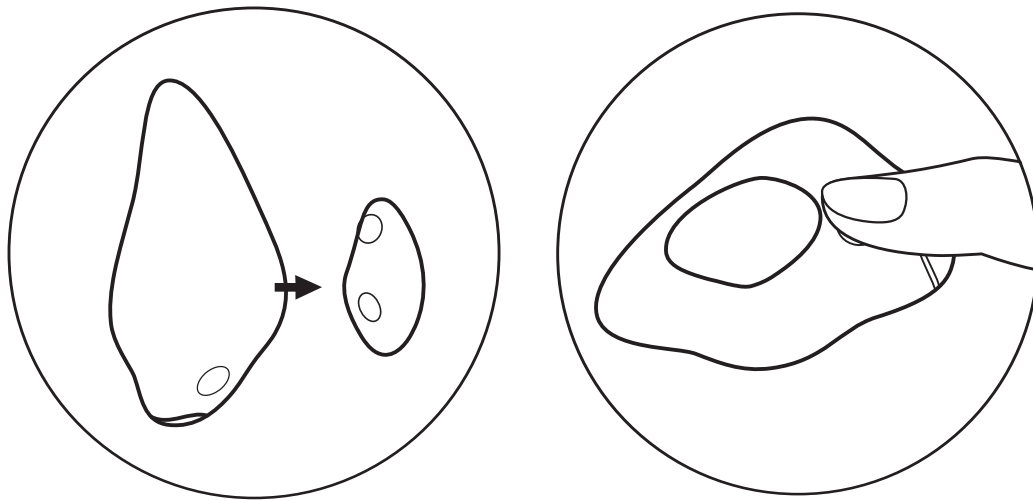

4. Halten Sie Ihren **COMPANION** so, dass sich die Basis des Geräts in der Mitte Ihrer Hand befindet und die vibrierende Spitze zu Ihren Fingerspitzen nach außen zeigt.

5. Um Ihr Gerät auszuschalten, halten Sie die Taste an der Unterseite des Vibrators 2 Sekunden lang gedrückt.



VIBRATIONSMUSTER

Gleichmäßige Vibration x 25%

Gleichmäßige Vibration x 50%

Gleichmäßige Vibration x 75%

Gleichmäßige Vibration x 100%

Pulsierend



Bebend



Chandelle



Anstieg



Streichelnd



Wahrer Puls



TRAVEL LOCK

Halten Sie bei ausgeschaltetem **COMPANION** die Taste an der Unterseite des Vibrators 3 Sekunden lang gedrückt. 2-maliges schnelles Blinken zeigt an, dass der Gegenstand gesperrt ist.

- Zum Entriegeln drücken und halten Sie einfach den Mittelkreis erneut 3 Sekunden lang gedrückt oder laden Sie zum Entriegeln mit dem Ladekabel auf. Ein Blinklicht zeigt an, dass der Gegenstand entsperrt ist.

*Blinklicht = Batterie schwach, bitte laden

*Stetiges Licht = Vollständig geladen

*Blinklicht während an das Ladegerät angeschlossen = Lädt gerade



Für 3 Sekunden gedrückt halten,
um zu sperren und zu entsperren

GERÄTEPFLEGE

1. Ihr **COMPANION** kann auf Wunsch mit einem hochwertigen Gleitmittel auf Wasserbasis verwendet werden, es wird jedoch nicht empfohlen, Gleitmittel auf Silikon- oder Ölbasis mit diesem Produkt zu verwenden.
2. Um Ihren **COMPANION** richtig zu reinigen, empfehlen wir Ihnen einen silikonfreundlichen Reiniger oder lauwarmes Wasser und eine milde Seife, trocken tupfen. Ihr **COMPANION** ist vollständig wasserdicht. Der Ladeanschluss ist geschützt, wenn er vollständig in Wasser eingetaucht ist. **Um einen elektrischen Schlag zu vermeiden, verwenden Sie das Ladegerät nicht in der Nähe von Wasser.**
3. Bitte vermeiden Sie es, Ihr Gerät direkter Sonneneinstrahlung und extremer Hitze auszusetzen. Wenn Ihr Gerät nicht normal zu funktionieren scheint, schalten Sie es aus und kontaktieren Sie uns unter **care@clandestinedevices.com**

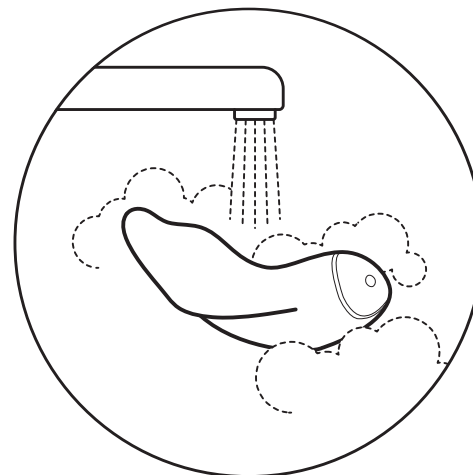
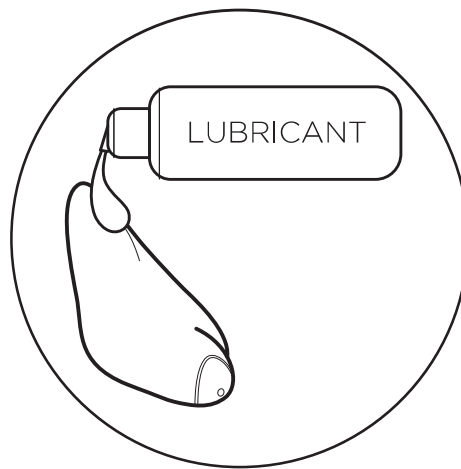

4. Um die Fernbedienung ohne Armband zu verwenden, entfernen Sie die Bänder, indem Sie die ovalen Knöpfe an der Unterseite der Fernbedienung eindrücken und die Bänder herausschieben. Armbänder können durch andere Smartwatch-kompatible Armbänder ersetzt werden, indem sie an der Stelle, an der sich die ursprünglichen Armbänder befanden, eingeschoben werden.

5. Um die CR2032-Batterie in der Fernbedienung zu ersetzen, drehen Sie den Deckel des Batteriefachs an der Unterseite der Fernbedienung mit einer Münze gegen den Uhrzeigersinn, um ihn zu öffnen. Nehmen Sie die Batterie raus, setzen Sie den Deckel wieder drauf und verriegeln Sie das Batteriefach, indem Sie den Deckel mit einer Münze im Uhrzeigersinn drehen.

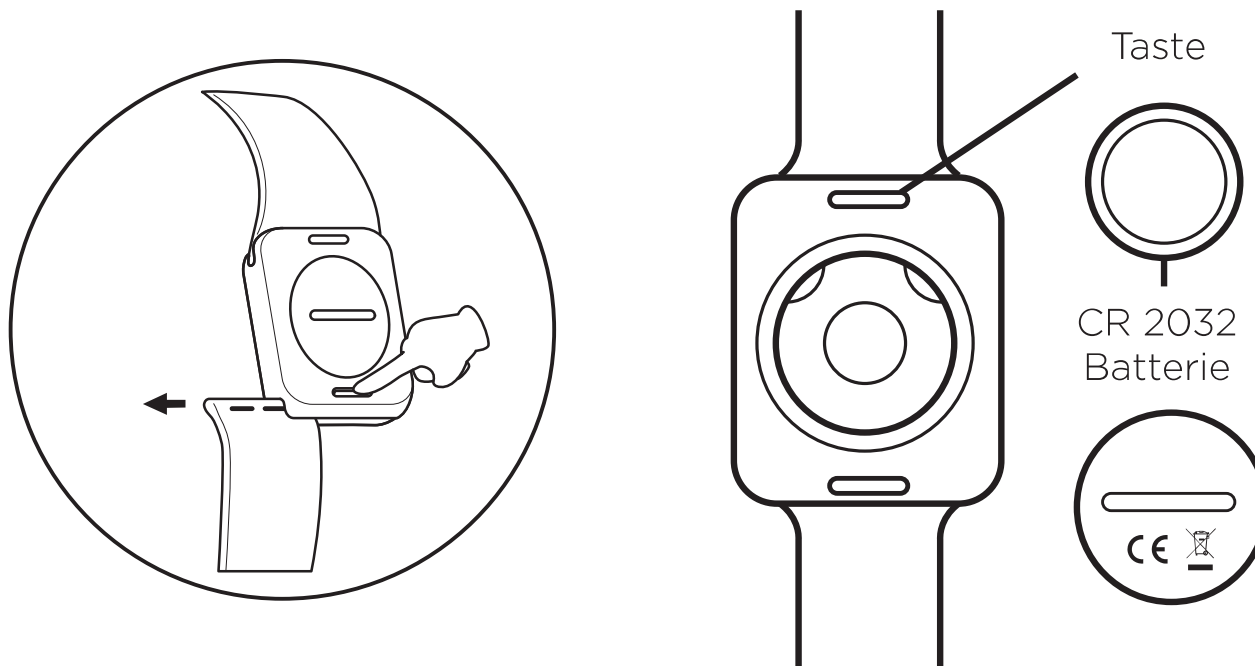

TECHNISCHE DATEN

MATERIALIEN Körpergerechtes ABS / Silikon

BATTERIE 200mAh / 3.7v

Aufladung 70 Minuten

MAXIMALER GERÄUSCHPEGEL 68db

BENUTZER OBERFLÄCHE 1 Taste

BENUTZER OBERFLÄCHE DER FERNBEDIENUNG 3 Tasten

BATTERIE DER FERNBEDIENUNG CR2032

GARANTIE 1 Jahr Herstellergarantie

INFORMATIONEN ZUR ENTSORGUNG

Entsorgung alter elektronischer Geräte (anwendbar in der EU und anderen Europäische Länder mit getrennten Abfallsammelsystemen):



RoHS
2002/95/EC



Das Symbol der durchgestrichenen Mülltonne weist darauf hin, dass diese Gegenstände nicht als Hausmüll behandelt werden sollten, sondern zum Recycling von Elektro- und Elektronikgeräten an die entsprechende Sammelstelle gebracht werden sollten.

Wird nur als Neuware verkauft. Hergestellt und verpackt in China.
Alle Rechte vorbehalten. Die Form und das Aussehen der Produkte in diesem Guide sind eine Handelsmarke und eine Handelsaufmachung von Clandestine Devices.

WARNUNG: Dieses Produkt ist nur für Erwachsene bestimmt. Um Verletzungen oder die Verschlimmerung von Vorerkrankungen zu vermeiden, sollte dieses Gerät nicht bei geschwollenen oder entzündeten Bereichen oder Hautrissen verwendet werden. Dieses Produkt enthält Magnete. Halten Sie Magnete von allem fern, was empfindlich auf Magnetfelder reagiert, wie z.B. Körperschmuck und Elektronik. Magnete können die Funktion von Herzschrittmachern und implantierten Herzdefibrillatoren beeinträchtigen. Um einen elektrischen Schlag zu vermeiden, verwenden Sie das Ladegerät nicht in der Nähe von Wasser. Durch die Verwendung dieses Produkts werden keine medizinischen Ansprüche garantiert oder impliziert.

Ihr **COMPANION** wird mit einer 1-jährigen Herstellergarantie geliefert. Für Garantieansprüche kontaktieren Sie uns bitte unter **care@clandestinedevices.com**

KONFORMITÄTSERKLÄRUNG DES LIEFERANTEN

Markenname: **COMPANION[®]**
Name des Produkts: Remote Control Companion
Modellnummer: CD003-COR

Dieses Gerät erfüllt Teil 15 der FCC-Bestimmungen. Der Betrieb unterliegt den folgenden zwei Bedingungen: (1) Dieses Gerät darf keine schädlichen Interferenzen verursachen, und (2) dieses Gerät muss alle empfangenen Interferenzen akzeptieren, einschließlich Interferenzen, die einen unerwünschten Betrieb verursachen können.

Name des Lieferanten: Clandestine Devices LLC
Adresse des Lieferanten: 19860 Nordhoff Pl
Chatsworth, CA 91311
USA
Telefonnummer des Lieferanten: +1-818-727-0573
E-Mail-Adresse des Lieferanten: care@clandestinedevices.com

FCC-Erklärung

Dieses Gerät wurde getestet und entspricht den Grenzwerten für ein digitales Gerät der Klasse B gemäß Teil 15 der FCC-Vorschriften. Diese Grenzwerte dienen dem Schutz vor schädlichen Störungen in häuslichen Installationen. Dieses Gerät erzeugt Nutzungen und kann Hochfrequenzenergie ausstrahlen und kann, wenn es nicht in Übereinstimmung mit den Anweisungen installiert und verwendet wird, schädliche Störungen des Funkverkehrs verursachen. Es gibt jedoch keine Garantie, dass in einer bestimmten Installation keine

Störungen auftreten. Wenn dieses Gerät schädliche Störungen des Radio- oder Fernsehempfangs verursacht, was durch Ein- und Ausschalten des Geräts festgestellt werden kann, sollte der Benutzer versuchen, die Störung durch eine oder mehrere der folgenden Maßnahmen zu beheben:

- Richten Sie die Empfangsantenne neu aus oder verlagern Sie sie.
- Vergrößern Sie den Abstand zwischen dem Gerät und dem Empfänger.
- Schließen Sie das Gerät an eine Steckdose an einem anderen Stromkreis als dem an dem der Empfänger angeschlossen ist.
- Wenden Sie sich an den Händler oder einen erfahrenen Radio-/Fernsehtechniker, um Hilfe zu erhalten.

Dieses Gerät entspricht den FCC-Grenzwerten für Strahlenbelastung, die für eine unkontrollierte Umgebung festgelegt wurden.

Dieses Gerät entspricht Teil 15 der FCC-Vorschriften. Der Betrieb unterliegt den folgenden zwei Bedingungen: (1) Dieses Gerät darf keine schädlichen Interferenzen verursachen, und (2) dieses Gerät muss alle empfangenen Interferenzen akzeptieren, einschließlich Interferenzen, die einen unerwünschten Betrieb verursachen können.

Vorsicht!

Jegliche Änderungen oder Modifikationen, die nicht ausdrücklich von der für die Einhaltung der Vorschriften verantwortlichen Partei genehmigt wurden, können dazu führen, dass die Berechtigung des Benutzers zum Betrieb des Geräts erlischt.

Für Garantieansprüche kontaktieren Sie uns bitte unter
care@clandestinedevices.com

KONFORMITÄTSERKLÄRUNG

EG-Konformitätserklärung

In Übereinstimmung mit EN ISO 17050-1:2004

Wir: Clandestine Devices LLC
Aus: 19860 Nordhoff Pl, Chatsworth, CA USA,91311

in Übereinstimmung mit der/den folgenden Richtlinie(n)

2014/53/EU Radio Equipment Directive (RED)

erklären hiermit:

Gerätschaft: Remote Control Companion

Marke: **COMPANION[®]**

Modellnummer: CD003-COR

Übereinstimmend mit den anwendbaren Anforderungen der oben genannten Richtlinien und den folgenden Dokumenten:

ETSI EN 301 489-1 V2.2.0 (2017) ETSI EN 300 220-1 V3.1.1 (2017)
ETSI EN 300 220-2 V3.1.1 (2017) EN 62479 (2010)

Unterzeichnet:



Name: Ashley Gasper
Position: CEO
Datum: 01 January 2020

Voor meer informatie over het gebruik van uw **COMPANION** scan de onderstaande code of ga naar ClandestineDevices.com



Als u vragen, opmerkingen of zorgen heeft, kunt u ons een e-mail sturen naar care@clandestinedevices.com

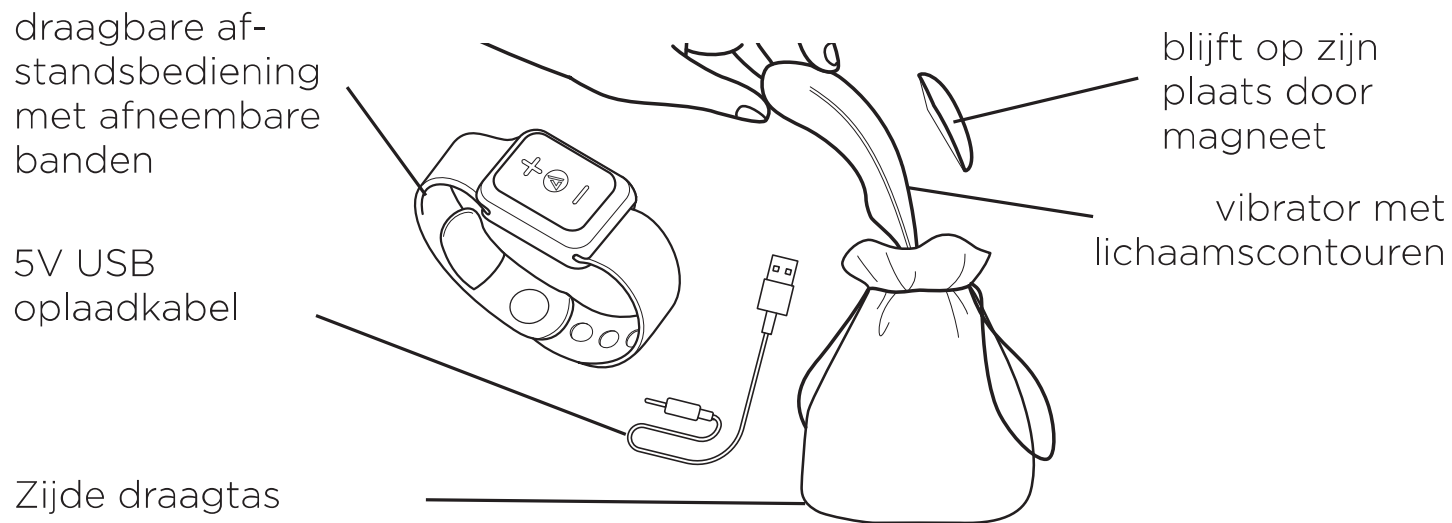

Eindig je voorspel met COMPANION door het be kroonde Clandestine Devices. COMPANION is ontworpen om lichaam en geest te verbinden voor een sensationele ervaring. Jij of je partner kunnen meerdere fluisterstille standen en intensiteiten regelen met of zonder afstandsbediening. Fluweelzachte vleugels en een blijft op zijn plaats door magneet houd de oplaadbare COMPANION op zijn plaats zodat je je fantasieën overal mee naartoe kunt nemen, zelfs onder water. Met zijn slanke, geboetseerde pasvorm vormt COMPANION zich comfortabel naar alle lichaamsvormen en -maten. Plezier en controle word draagbaar met de afstandsbediening met een afneembare smart watch band. Er gaat niets boven je partner de controle geven voor spontane, onverwachte orgasmes.

AAN DE SLAG GAAN

1. Verwijder voor het eerste gebruik uw **COMPANION** uit de hygiënisch verzegelde verpakking en laad het apparaat 2 uur op voor een volledige lading. De 5V USB oplaadkabel kan worden aangesloten op elke 5V USB-poort of USB-lichtnetadapter (niet meegeleverd). Zorg ervoor dat u de oplaadkabel stevig erin steekt.

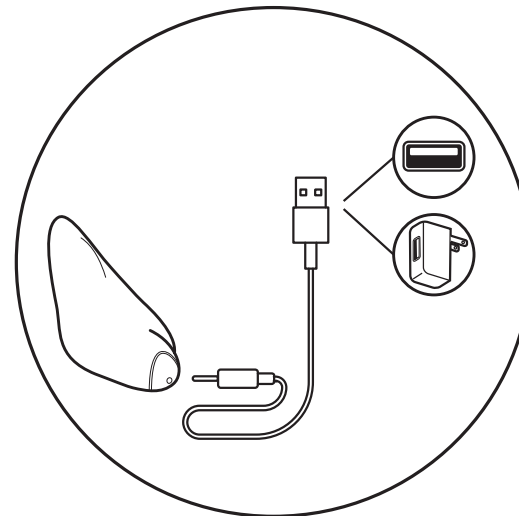

2. Druk eenmaal op de knop aan de onderkant van de vibrator om het apparaat te activeren voor gebruik met de afstandsbediening. Uw apparaat blijft inactief totdat u het met de afstandsbediening inschakelt.

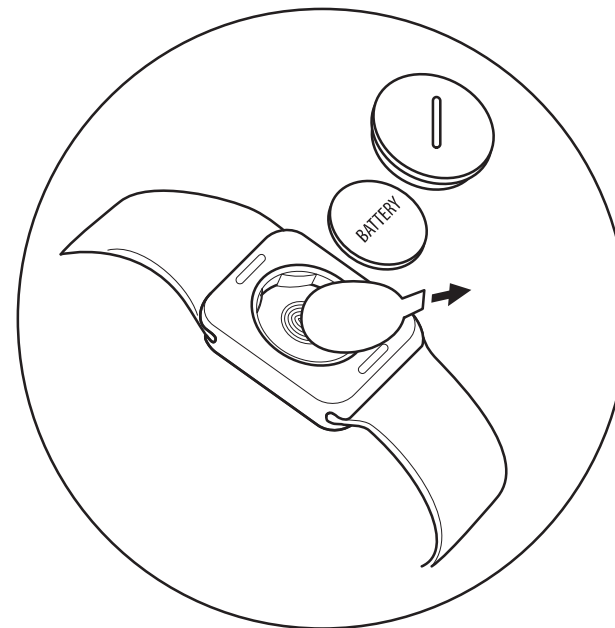

3. Gebruik een muntstuk om het deksel tot het batterijvakje aan de onderkant van de afstandsbediening te draaien, tegen de klok in, om de isolatiefolie in de afstandsbediening te openen en eruit te halen.

4. Bevestig uw **COMPANION** aan uw ondergoed door de vibrator met de punt naar boven aan de binnenkant van uw ondergoed te plaatsen en de magneet aan de buitenkant te bevestigen.

5. Laat uw partner op de middelste knop van de afstandsbediening drukken om de trillingen te activeren. De middelste knop op de afstandsbediening zal oplichten om aan te geven dat de afstandsbediening actief is. Kruisende benen en meerdere lagen kleding kunnen het signaal op afstand verstoren.

6. Uw **COMPANION** zal bij het aanzetten op de laagste intensiteit staan. Om de trillingsintensiteit te verhogen of te verlagen, drukt u op de + en - knoppen van de afstandsbediening.

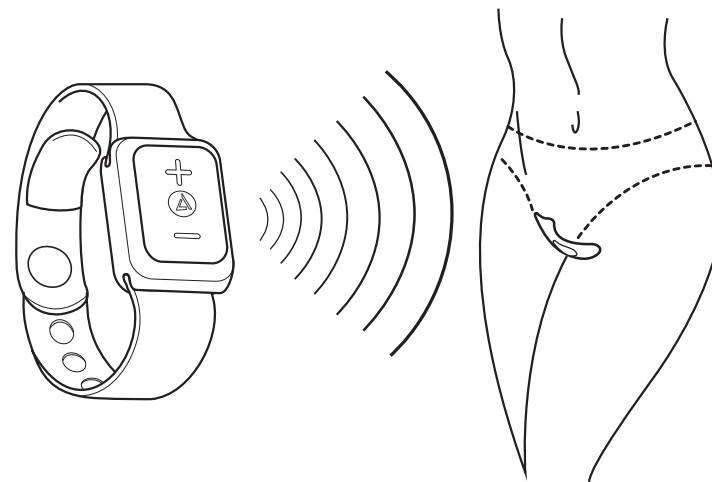
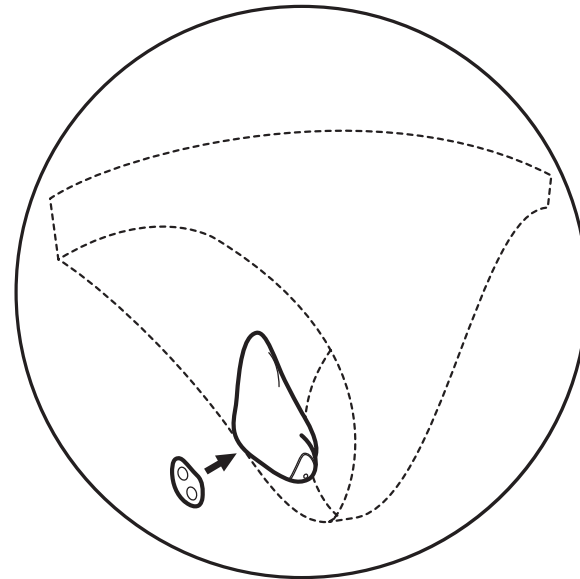

tot 18 m bereik

7. Om het trillingspatroon te veranderen, drukt u op de middencirkel van de afstandsbediening en laat u deze los.

8. Om de trillingen uit te schakelen houdt u de middelste knop van de afstandsbediening 2 seconden ingedrukt. Om de afstandsbediening uit te schakelen, houdt u de middelste knop ingedrukt tot het licht in de middelste knop uitgaat.

9. Om de vibrator uit te schakelen houdt u de knop aan de onderkant van het apparaat 2 seconden ingedrukt.

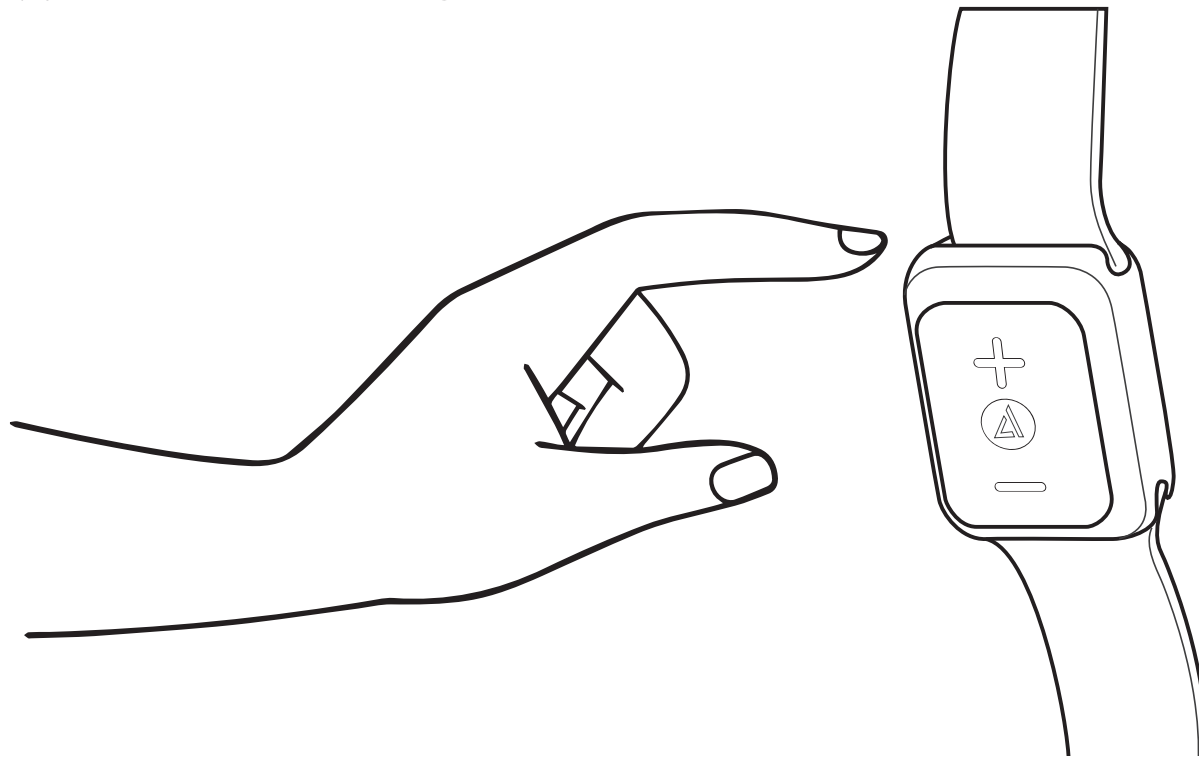

ZELFSTANDIG GEBRUIK/SOLOSPEL

1. Verwijder voor het eerste gebruik uw **COMPANION** uit de hygiënisch verzegelde verpakking en laad het apparaat 2 uur op voor een volledige lading. Zorg ervoor dat u de oplaadkabel stevig erin steekt. De blijf-zitten-magneet en de afstandsbediening zijn niet nodig voor solospel.
2. Druk één keer op de knop aan de onderkant van het apparaat om de stand-by-modus te activeren en twee keer om de trilling in te schakelen. Uw **COMPANION** zal bij het aanzetten op de laagste intensiteit staan.
3. Elke extra druk op de knop aan de onderkant van de vibrator verandert de intensiteit en het trillingspatroon in volgorde.

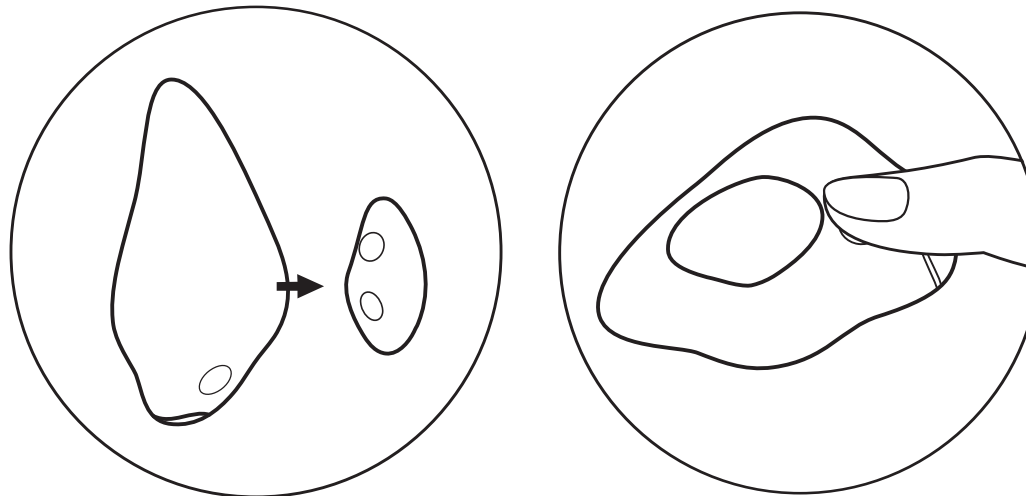

4. Houd uw **COMPANION** met de onderkant van het apparaat in het midden van uw hand en de trillende punt naar uw vingertoppen gericht.

5. Om het apparaat uit te schakelen houdt u de knop aan de onderkant van de vibrator 2 seconden ingedrukt.



TRILLINGSPATRONEN

Stabiele trilling x 25%

Stabiele trilling x 50%

Stabiele trilling x 75%

Stabiele trilling x 100%

Stoten



Bibberen



Chandelle



Golven



Strelen



Echte Polsslag



REISSLOT

- Terwijl uw **COMPANION** UIT is geschakeld, houdt u de knop aan de onderkant van de vibrator 3 seconden lang ingedrukt. 2 Snelle flitsen geven aan dat het item is vergrendeld.

- Om te ontgrendelen houdt u de middencirkel opnieuw 3 seconden ingedrukt of laadt u op om te ontgrendelen met de laadkabel. Een knipperlicht geeft aan dat het item is ontgrendeld.

*Knipperlicht = Lage batterij, gelieve op te laden

*Vast Licht = Volledig opgeladen

*Knipperlicht terwijl de stekker in het stopcontact zit = Opladen



Houd 3 seconden vast bij het vergrendelen & ontgrendelen

VERZORGING APPARAAT

1. Uw **COMPANION** kan desgewenst worden gebruikt met een hoogwaardig glijmiddel op waterbasis, maar het wordt niet aanbevolen om siliconen- of oliehoudende glijmiddelen te gebruiken met dit product.
2. Om uw **COMPANION** goed te reinigen, adviseren wij een siliconenvriendelijke reiniger of lauwwarm water en een milde zeep, droogdeppen. Uw **COMPANION** is volledig waterdicht. De laadpoort is beschermd wanneer deze volledig in het water is ondergedompeld. **Om een elektrische schok te voorkomen, moet u de lader niet in de buurt van water gebruiken.**
3. Vermijd het toestel in direct zonlicht en extreme hitte achter te laten. Als uw apparaat niet goed lijkt te functioneren, schakel het dan uit en neem contact met ons op via care@clandestinedevices.com

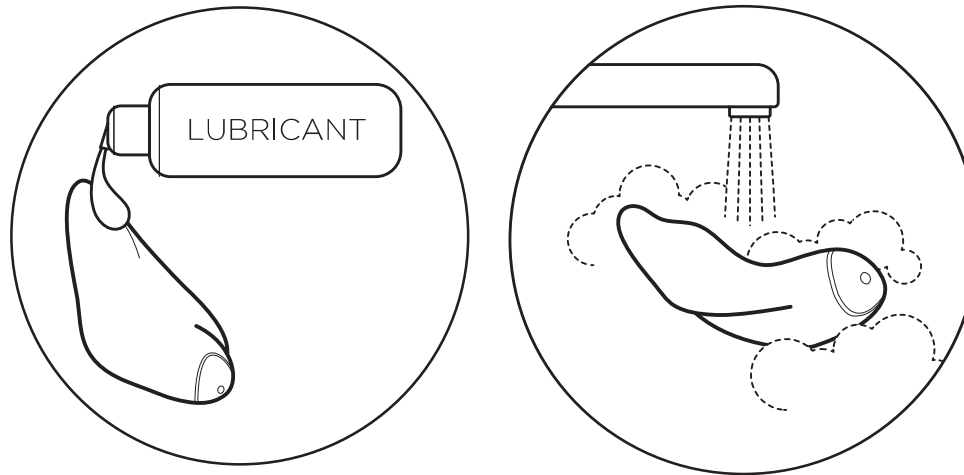

4. Om de afstandsbediening zonder polsband te gebruiken, verwijdert u de bandjes door de ovale knoppen aan de onderkant van de afstandsbediening in te drukken en de bandjes uit te schuiven. Polsbandjes kunnen worden vervangen door andere smartwatch compatibele bandjes door ze op de plaats te schuiven waar de originele bandjes zaten.

5. Om de CR2032-batterij in de afstandsbediening te vervangen, gebruikt u een muntstuk om het deksel naar het batterijvakje aan de onderkant van de afstandsbediening tegen de klok in te draaien om het te openen. Schakel de batterij uit, vervang de bovenkant en vergrendel het batterijcompartiment door met behulp van een muntstuk de bovenkant van het compartiment met de klok mee te draaien.

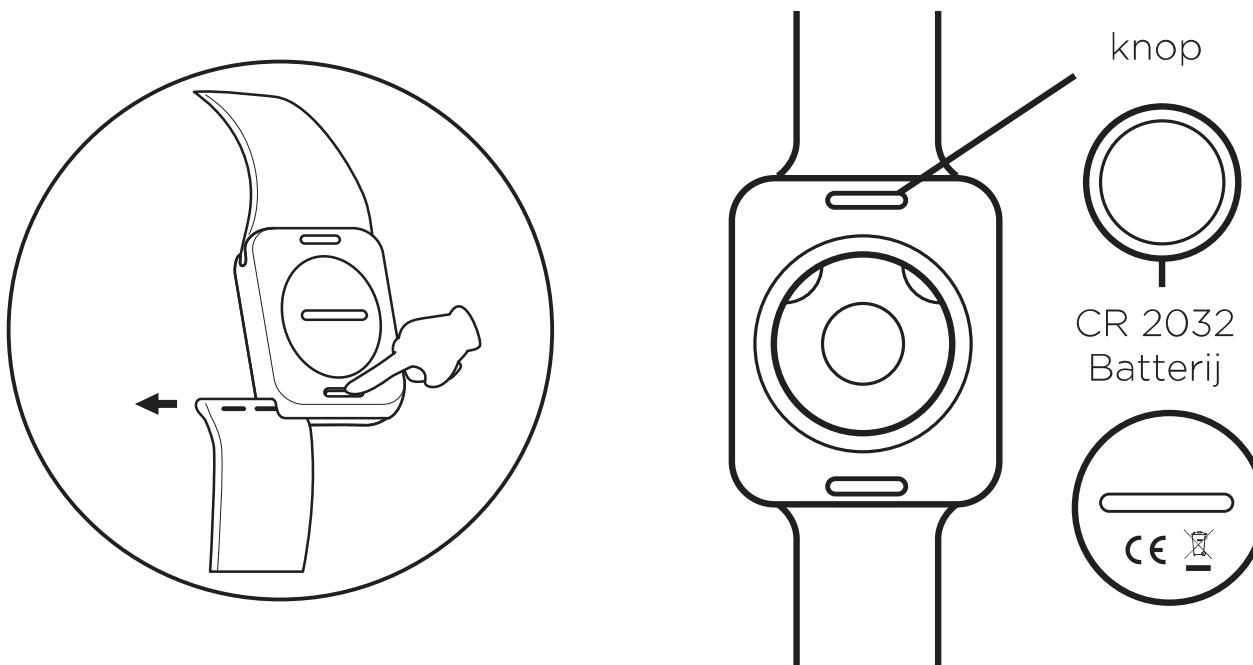

SPECIFICATIES

MATERIALEN	Lichaamsveilige ABS / Siliconen
BATTERIJ	200mAh / 3.7v
OPLADEN	70 Minuten
MAXIMAAL GELUIDSNIVEAU	68db
INTERFACE	1 knop
EXTERNE INTERFACE	3 knoppen
AFSTANDBATTERIJ	CR2032
GARANTIE	1 jaar fabrieksgarantie

INFORMATIE BIJ WEGDOEN

Wegdoen van oude elektronische apparatuur (van toepassing in de EU en andere Europese landen met gescheiden afvalinzamelingsystemen):



Het doorgestreepte vuilnisbaksymbool geeft aan dat deze items niet als huishoudelijk afval moeten worden behandeld, maar dat ze naar het juiste inzamelpunt moeten worden gebracht voor het recycelen van elektrische en elektronische apparatuur.

Alleen verkocht als Nieuw. Geproduceerd en verpakt in China. Alle rechten voorbehouden. De vorm en het uiterlijk van de producten in deze gids zijn een handelsmerk en handelsimago van Clandestine Devices.

WAARSCHUWING: Dit product is alleen voor volwassenen. Om letsel of verergering van reeds bestaande aandoeningen te voorkomen, dient dit apparaat niet te worden gebruikt op gezwollen of ontstoken plekken of huidwonden. Dit product bevat magneten. Houd magneten uit de buurt van alles wat gevoelig is voor magnetische velden, zoals lichaamssieraden en elektronica. Magneten kunnen het functioneren van pacemakers en geïmplanteerde hartdefibrillatoren beïnvloeden. Om een elektrische schok te voorkomen, moet u de lader niet in de buurt van water gebruiken. Er zijn geen medische claims gerechtvaardigd of geïmpliceerd door het gebruik van dit product.

Uw **COMPANION** wordt geleverd met 1 jaar fabrieksgarantie. Voor garantieclaims kunt u contact met ons opnemen via **care@clandestinedevices.com**

LEVERANCIER'S VERKLARING VAN OVEREENSTEMMING

Merknaam: **COMPANION[®]**
Productnaam: Afstandsbediening Companion
Modelnummer: CD003-COR

Dit apparaat voldoet aan deel 15 van de FCC-regels. De werking is onderworpen aan de volgende twee voorwaarden: (1) Dit apparaat mag geen schadelijke interferentie veroorzaken, en (2) dit apparaat moet alle ontvangen interferentie accepteren, inclusief interferentie die een ongewenste werking kan veroorzaken.

Naam van Leverancier: Clandestine Devices LLC
Adres van Leverancier: 19860 Nordhoff Pl
Chatsworth, CA 91311
USA

Telefoonnummer van Leverancier: +1-818-727-0573
E-mailadres van Leverancier: care@clandestinedevices.com

FCC-verklaring

Deze apparatuur is getest en in overeenstemming bevonden met de begrenzings voor een digitaal apparaat van Klasse B, overeenkomstig deel 15 van de FCC-regels. Deze begrenzings zijn bedoeld om een redelijke bescherming te bieden tegen schadelijke interferentie in een huishoudelijke opstelling. Deze apparatuur genereert, gebruikt en kan

radiofrequentie-energie uitstralen en kan, indien niet geïnstalleerd en gebruikt in overeenstemming met de instructies, schadelijke interferentie veroorzaken aan radiocommunicatie. Er is echter geen garantie dat er geen storing zal optreden in een bepaalde opstelling. Als dit apparaat schadelijke interferentie veroorzaakt aan de radio- of televisieontvangst, wat kan worden vastgesteld door het apparaat uit en in te schakelen, wordt de gebruiker aangemoedigd om te proberen de interferentie te corrigeren door een of meer van de volgende maatregelen:

- Beweeg of verplaats de ontvangstantenne.
- Vergroot de afstand tussen de apparatuur en de ontvanger.
- Sluit de apparatuur aan op een stopcontact op een ander circuit dan waarop de ontvanger is aangesloten.
- Raadpleeg de dealer of een ervaren radio-/tv-technicus voor hulp.

Dit apparaat voldoet aan de FCC-stralingsbegrenzingsen die zijn vastgesteld voor een ongecontroleerde omgeving.

Dit apparaat voldoet aan deel 15 van de FCC-regels. De werking is onderworpen aan de volgende twee voorwaarden: (1) dit apparaat mag geen schadelijke interferentie veroorzaken, en (2) dit apparaat moet alle ontvangen interferentie accepteren, inclusief interferentie die een ongewenste werking kan veroorzaken.

Let op!

Wijzigingen of aanpassingen die niet uitdrukkelijk zijn goedgekeurd door de partij die verantwoordelijk is voor de naleving, kunnen de bevoegdheid van de gebruiker om de apparatuur te bedienen, ongeldig maken.

Voor garantieclaims kunt u contact met ons opnemen via
care@clandestinedevices.com

RED VERKLARING

EG-Verklaring van Overeenstemming

In overeenstemming met EN ISO 17050-1:2004

Wij: Clandestine Devices LLC
Van: 19860 Nordhoff Pl, Chatsworth, CA USA, 91311

overeenkomstig de volgende Richtlijn(en)

2014/53/EU Richtlijn betreffende Radioapparatuur (RED)

verklaren hierbij dat:

Uitrusting: Afstandsbediening Companion

Merk: **COMPANION[®]**

Modelnummer: CD003-COR

In overeenstemming is met de toepasbare eisen van de bovengenoemde richtlijnen en de volgende documenten:

ETSI EN 301 489-1 V2.2.0 (2017) ETSI EN 300 220-1 V3.1.1 (2017)
ETSI EN 300 220-2 V3.1.1 (2017) EN 62479 (2010)

Getekend:



Naam: Ashley Gasper
Positie: CEO
Datum: 01 January 2020

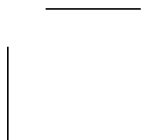
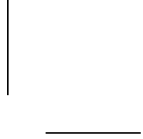
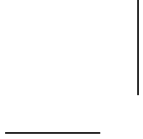

CLANDESTINE
DEVICES